

Comunicador Ethernet E16

Manual de Instalación

Febrero, 2020

CONTENIDO

REQUERIMIENTOS DE SEGURIDAD	3
1 DESCRIPCIÓN	4
1.1 LISTA DE PANELES DE CONTROL COMPATIBLES	5
1.2 ESPECIFICACIONES.....	5
1.3 TABLERO DEL COMUNICADOR.....	6
1.4 PROPÓSITO DE LAS TERMINALES.....	6
1.5 LED INDICADOR DE OPERACIÓN	6
1.6 ESQUEMA ESTRUCTURAL DEL USO DEL DISPOSITIVO E16	7
2 ¿CÓMO CONFIGURAR EL COMUNICADOR CON EL SOFTWARE DE TRIKDISCONFIG?.....	7
2.1 OPCIONES DE CONEXIÓN PARA LA APP DE PROTEGUS	8
2.2 CONFIGURACIÓN PARA CONECTARSE CON EL CRA	9
3 DIAGRAMAS DE CONEXIÓN, INSTALACIÓN Y PUESTA EN SERVICIO.....	10
3.1 DIAGRAMAS PARA CONECTAR LOS PANELES DE CONTROL.....	10
3.2 DIAGRAMAS DE CONEXIÓN PARA CONTROL EL PANEL DE CONTROL A TRAVÉS DE LA ZONA DE KEYSWITCH	11
3.3 DIAGRAMAS PARA LA CONEXIÓN DE ENTRADA.....	12
3.4 CONECTAR EL CABLE LAN	12
3.5 ESQUEMAS DE CABLEADO DE UN RELÉ	13
3.6 ESQUEMAS PARA LA CONEXIÓN DE MÓDULOS DE EXPANSIÓN DE LA SERIE DE IO.....	13
3.7 CAMBIANDO EN LA FUENTE DE ALIMENTACIÓN PARA EL PANEL DE CONTROL.....	13
4 PROGRAMANDO EL PANEL DE CONTROL PARA LEER EVENTOS Y TENER CONTROL DIRECTO	13
5 CONECTADO EL COMUNICADOR A LA APP PROTEGUS	15
5.1 CONFIGURACIONES ADICIONALES PARA ARMAR/DESARMAR EL SISTEMA CON LA ZONA KEYSWITCH.....	16
5.2 CONTROL DEL SISTEMA CON PROTEGUS.....	17
6 DESCRIPCIÓN DE LA VENTANA DE TRIKDISCONFIG	18
6.1 BARRA DE ESTADO	18
6.2 VENTANA DE “AJUSTES DEL SISTEMA”	19
6.3 VENTANA DE “CRA INFORMES”	20
6.4 VENTANA DE “INFORMES PARA USUARIO”	22
6.5 VENTANA DE “ETHERNET ADJUSTES”	22
6.6 VENTANA DE “IN/OUT”	23
6.7 VENTANA DE “RS485 MODULES”	23
6.8 VENTANA DE “RESUMEN DEL INCIDENTE”	25
6.9 RESTABLECER LA CONFIGURACIÓN DE FÁBRICA	26
7 CONFIGURACIÓN REMOTA	26
8 DESEMPEÑO DE LA PRUEBA DEL COMUNICADOR	26
9 ACTUALIZACIÓN DEL FIRMWARE	27
10 ANEXO	28

Requerimientos de Seguridad

El sistema de alarma de seguridad deberá ser instalado y mantenido por personal calificado.

Antes de la instalación, por favor lea con cuidado este manual, para poder evitar cualquier error que lleve al mal funcionamiento o incluso daño del equipo.

Desconecte la fuente de alimentación antes de hacer cualquier conexión eléctrica.

Los cambios, modificaciones o reparaciones no están autorizadas por el fabricante, y esto eliminará sus derechos a una garantía.



Por favor actúe de acuerdo a sus reglas locales y no se deshaga de su sistema de alarma sin uso o sus componentes con otro desecho normal de su casa.

1 Descripción

La función del Comunicador **E16** es de mejorar los paneles de control compatibles para la señalización de eventos y control va través de Internet.

El comunicador transmite información de eventos completos al Central de Monitoreo.

El comunicador también funciona con la aplicación **Protegeus**. Con **Protegeus**, los usuarios pueden controlar el sistema de alarma de forma remota y obtener notificaciones de cualquier evento de seguridad. La app de **Protegeus** es compatible con todos los paneles de control de varios fabricantes que son soportados por el comunicador **E16**. El comunicador puede transmitir notificaciones de eventos al Central de Monitoreo y trabajar de forma simultanea con **Protegeus**.

El Comunicador **E16** se puede conectar directamente con los paneles de control DSC®, Paradox®, UTC Interlogix® (CADDX), Innerrange®, Texecom®, Honeywell®, Crow® and Pyronix®. Para paneles de otros fabricantes utilice el comunicador **E16T**.

Características

Envía eventos al receptor en una CRA:

- Envía eventos a los receptores de hardware o software TRIKDIS que funcionan con cualquier software de monitoreo.
- Puede enviar información de eventos a SIA DC-09 receptores.
- Puede enviar información de eventos a SUR-GARD receptores. El anexo contiene tabla de conversión de los códigos (Contacto ID a SIA).
- Supervisión de la conexión mediante sondeo al receptor de IP cada 30 segundos (o por período definido por el usuario).
- Canal de respaldo, que se utilizará si se pierde la conexión con el canal primario.
- Con canales de comunicación paralelos se pueden enviar eventos a dos receptores al mismo tiempo.
- Cuando el servicio **Protegeus** está habilitado, los eventos se envían primero a CRA, y solo luego se envían a los usuarios de la aplicación.

Funciona con la aplicación Protegeus:

- Notificaciones de sonidos especiales y "Push" que informan sobre eventos.
- Armado/Desarmado de forma remota.
- Control remoto de dispositivos conectados (luces, portones/barreras, sistemas de ventilación, calefacción, aspersores, etc.).
- Monitorización remota de la temperatura (con los expansores **iO** y **iO-WL**).
- Diferentes derechos de usuario para administrador y instalador.

Informes a los usuarios finales:

- Los usuarios pueden ser informados sobre eventos con aplicación **Protegeus**.

Salidas y entradas controlables:

- 3 entradas/salidas universales. Modo de funcionamiento se establece como entrada o salida.
- Salidas controladas por **Protegeus**.
- Añada controlable entradas y salidas adicionales con expansores **iO** cableados e inalámbricos.

Configuración rápida:

- Las configuraciones pueden guardarse en un archivo y escribirse rápidamente en otros comunicadores.
- Dos niveles de acceso para configurar el dispositivo para el administrador de CRA y para el instalador.

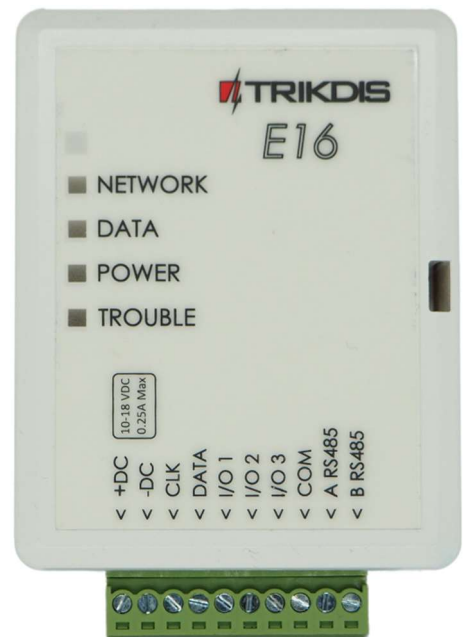

1.1 Lista de paneles de Control compatibles

Fabricante	Modelo
DSC®	<u>PC585</u> , <u>PC1404</u> , <u>PC1565</u> , <u>PC1616</u> , <u>PC1832</u> , <u>PC1864</u> , <u>PC5020</u>
PARADOX®	<u>SPECTRA SP4000</u> , <u>SP5500</u> , <u>SP6000</u> , <u>SP7000</u> , <u>SP65</u>
	<u>MAGELLAN MG5000</u> , <u>MG5050</u> , <u>MG5050E</u>
	<u>DIGIPLEX EVO48</u> , <u>EVO192</u> , <u>EVOHD</u> , <u>NE96</u> , <u>EVO96</u>
	<u>SPECTRA 1727</u> , <u>1728</u> , <u>1738</u>
	<u>ESPRIT E55</u> , <u>728ULT</u> , <u>738ULT</u>
UTC Interlogix®	<u>NetworX (Caddx) NX-4v2</u> , <u>NX-6v2</u> , <u>NX-8v2</u> , <u>NX-8E</u>
Texecom®	<u>Premier 24</u> , <u>48</u> , <u>88</u> , <u>168</u>
	<u>Premier Elite 12</u> , <u>24</u> , <u>48</u> , <u>64</u> , <u>88</u> , <u>168</u>
Pyronix®	<u>MATRIX 424</u> , <u>MATRIX 832</u> , <u>MATRIX 832+</u> , <u>MATRIX 6</u> , <u>MATRIX 816</u>
Innerrange®	<u>Inception</u>
Honeywell®	<u>Ademco Vista-5</u> , <u>Ademco Vista-20</u> , <u>Ademco Vista-48</u>
Crow®	<u>Runner 4/8</u> , <u>Runner 8/16</u>

Subrayado - paneles de control controlados directamente por **E16**. Paneles de control Paradox, que se controlan directamente, debe contener la versión de firmware V.4 o superior.

* concétese con paneles de control de otros fabricantes con el comunicador **E16T**.

1.2 Especificaciones

Parámetro	Descripción
Entradas /Salidas universales	3, se puede establecer ya sea como entrada IN con el tipo: NC, NO, NC con EOL, NO con EOL, NC con DEOL, NO con DEOL (EOL = 2,2 kΩ), o la salida OUT (colector abierto (OC) 150 mA). Expandible con expansores de la serie iO .
Voltaje de la fuente de alimentación	10-18 V DC
Consumo de Energía	100 mA (en modo de espera) Up to 250 mA (mientras envía datos)
Conexión Ethernet	Toma de corriente IEEE 802.3, 10 Base-T, RJ45
Protocolos de Transmisión	TRK, DC-09_2007, DC-09_2012, TL150
Memoria	Hasta 60 mensajes
Modificación de los ajustes	Con el software de configuración TrikdisConfig de forma remota o local a través del puerto USB Mini-B
Entorno de Operación	Temperatura de -10 °C a 50 °C, humedad relativa - desde 80% a +20 °C
Dimensiones del Comunicador	88 x 65 x 25 mm
Peso	80 g

1.3 Tablero del Comunicador

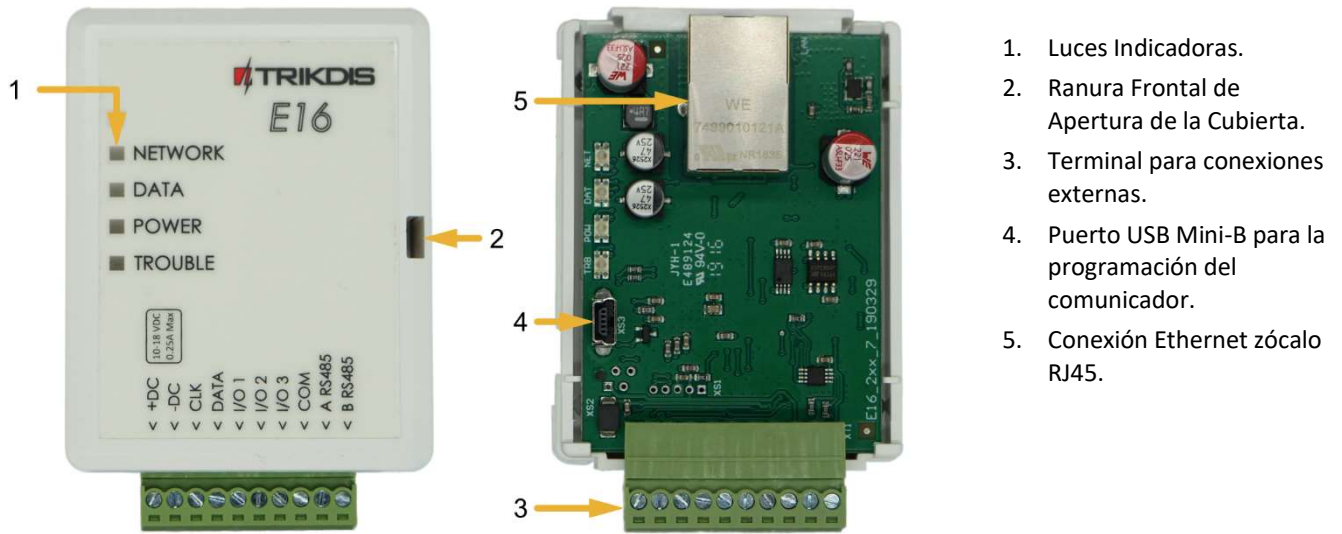

1. Luces Indicadoras.
2. Ranura Frontal de Apertura de la Cubierta.
3. Terminal para conexiones externas.
4. Puerto USB Mini-B para la programación del comunicador.
5. Conexión Ethernet zócalo RJ45.

1.4 Propósito de las terminales

Terminal	Descripción
+DC	Terminal de fuente de alimentación (terminal positivo de 10-18 V CC)
-DC	Terminal de alimentación (terminal negativo de 10-18 V CC)
CLK	Terminal de bus serial para conexión directa al panel de control
DATA	
I/O 1	1r terminal de entrada/salida
I/O 2	2do terminal de entrada/ salida
I/O 3	3ro terminal de entrada/salida
COM	Común (negativo)
A RS485	Contacto RS485 para conectar la entrada iO o expansor de salida u otros aditamentos
B RS485	

1.5 LED indicador de operación

Indicador	Estado de la luz	Descripción
NETWORK	Off	No conectado a una red de computador
	Verde sólido	El comunicador está conectado a una red de computador
DATA	Off	No hay eventos no enviados
	Verde sólido	Los eventos no enviados se almacenan en el búfer
	Verde parpadeando	(Modo de configuración) Los datos se transfieren a/desde el comunicador
POWER	Off	La fuente de alimentación está apagada o desconectada
	Verde sólido	La fuente de alimentación está encendida con suficiente voltaje
	Amarillo sólido	La tensión de alimentación es insuficiente ($\leq 11.5V$)
	Verde sólido y parpadeo amarillo	(Modo de configuración) Comunicador está listo para la configuración
	Amarillo sólido	(Modo de configuración) No hay conexión con la computadora

Indicador	Estado de la luz	Descripción
TROUBLE	Off	No hay problemas de operación
	1 parpadeo rojo	Error de conexión en el nivel "físico" (PHY Link status error)
	2 parpadeos rojos	Error de DHCP
	3 parpadeos rojos	Error de DNS
	6 parpadeos rojos	No hay conexión con el receptor
	7 parpadeos rojos	Conexión perdida con el panel de control
	Parpadeo rojo	(Modo de configuración) Fallo de memoria
	Rojo sólido	(Modo de configuración) El firmware está dañado

1.6 Esquema estructural del uso del dispositivo E16

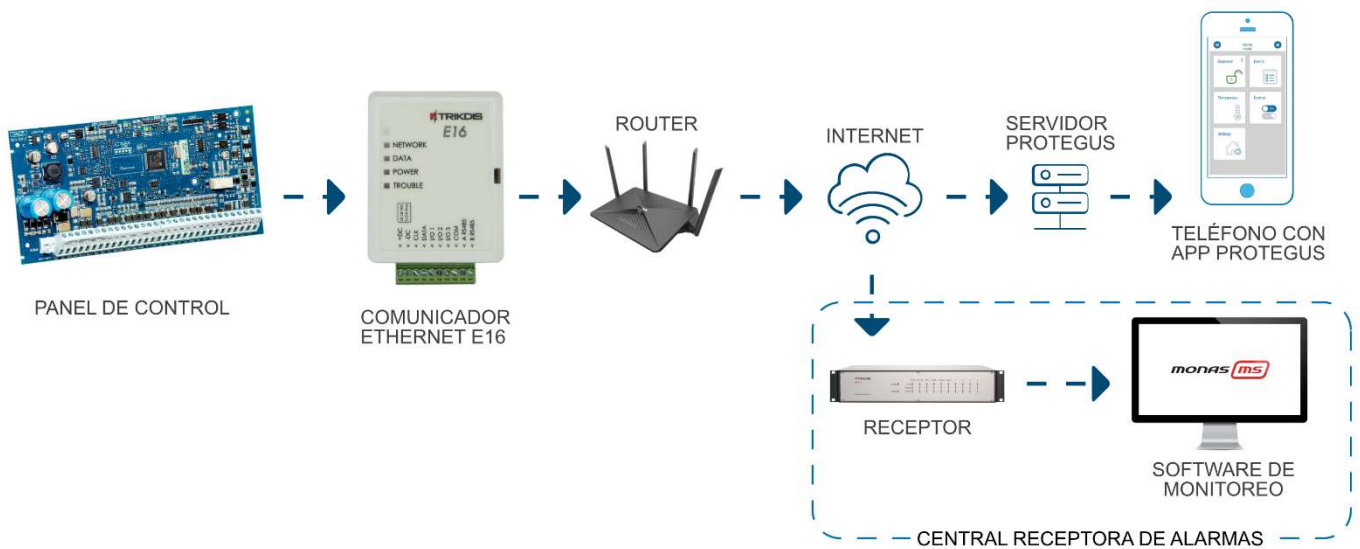

Nota: Antes de empezar, asegúrese de tener todo lo necesario:

- 1) Cable USB (tipo Mini-B) para la configuración.
- 2) Por lo menos 4 alambres para conectar el comunicador con el panel de control.
- 3) Un cable CRP2 para conectarse con el puerto serial del panel de Paradox.
- 4) Desatornillador de cabeza plana.
- 5) Manual de instalación del panel de control de seguridad.

Ordene los componentes necesarios de forma separada de su distribuidor local.

2 ¿Cómo configurar el comunicador con el software de TrikdisConfig?

- 1) Descargue el software de *TrikdisConfig* de www.trikdis.com (en la barra de búsqueda ponga *TrikdisConfig*) e instálelo.
- 2) Abra la cubierta del **E16** con el desatornillador de cabeza plana como se muestra a continuación:

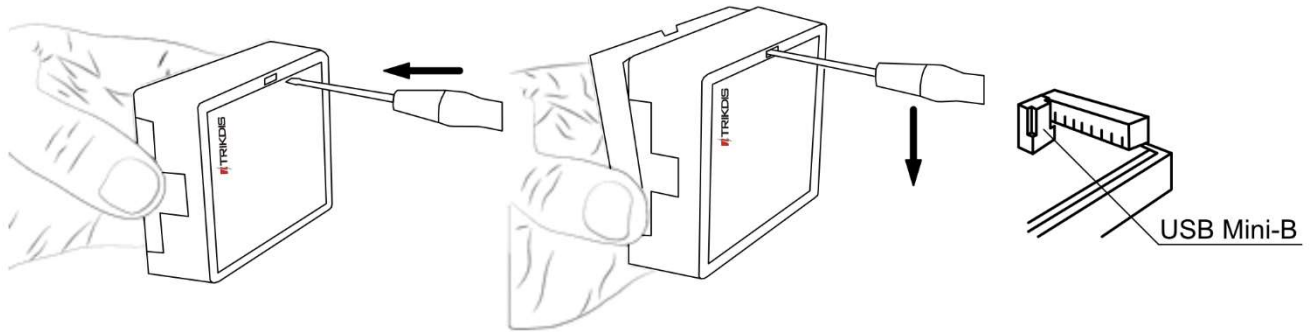

- 3) Usando el cable USB mini-B conecte el **E16** a la computadora.
- 4) Abra el programa de configuración de **TrikdisConfig**. El software reconocerá de forma automática el comunicador conectado y abrirá una ventana para su configuración.
- 5) De clic en **Leer [F4]** para leer la información sobre los parámetros del comunicador e ingrese el código del Administrador o del Instalador en la ventana saliente.

A continuación, habrá una descripción de las opciones que necesitan ser configurados para el comunicador, para que este empiece a enviar notificaciones al CRA y para permitir que el control de seguridad sea controlado por la app de **Proteagus**.

2.1 Opciones de conexión para la app de Proteagus

En la ventana de “Ajustes del sistema”:

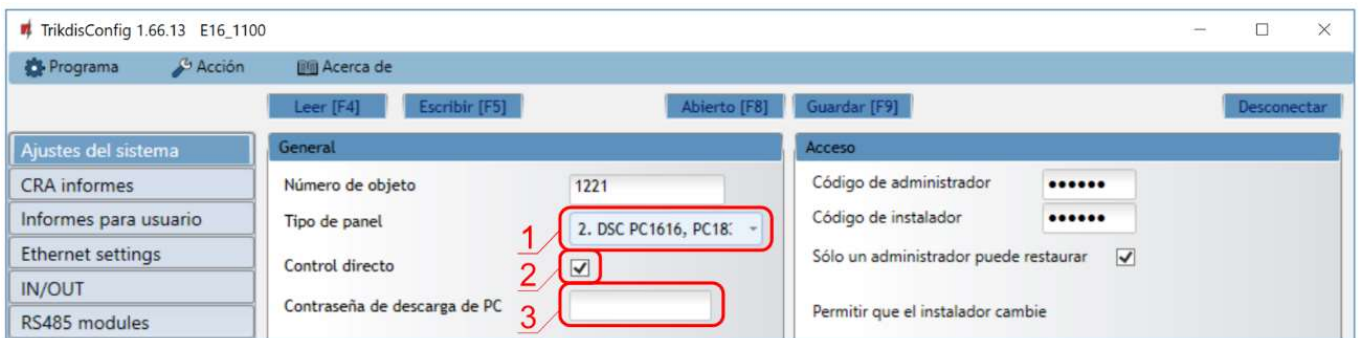

1. Seleccione el tipo de panel de control que será conectado al comunicador.
2. Active Armado/Desarmado Remoto si usted desea que los usuarios puedan tener control del panel en la app de **Proteagus** con su código. Esta opción sólo es mostrada en paneles controlados de forma directa.
3. Para el control directo de los paneles de Paradox, Texecom, DSC, Caddx ingrese la contraseña de la descarga del panel de su Computadora. Debe ser idéntica a la contraseña que fue ingresada en el panel de control.

Nota: Para que funcione el control directo del panel, usted necesitará cambiar las opciones del panel. El cómo hacer esto está descrito en el capítulo 4 “Programando el panel de control para leer eventos y tener control directo”. En esta sección usted encontrará información de como cambiar la contraseña de la descarga de la computadora/UDL.

Ventana de “Informes para usuario”, pestaña de “Servicio Proteagus”:



4. Habilitar la conexión a la Servicio **Protequs**.
5. Cambie el Código de acceso de la nube para iniciar sesión con **Protequs** si usted desea que los usuarios requieran ingresarlo cuando se agrega el sistema a la app de **Protequs** (contraseña por defecto – 123456).

Cuando termine con la configuración, de clic en **Escribir [F5]** y desconecte el cable USB.

Nota: Para más información sobre otras opciones de **E16** en **TrikdisConfig** vea el capítulo 6 de “Descripción de la ventana de TrikdisConfig”.

2.2 Configuración para conectarse con el CRA

En la ventana de “Ajustes del sistema”:

1. Ingrese el número de ID del objeto (**No utilice números de objeto FFFE, FFFF.**).
2. Seleccione el tipo de panel que será conectado al comunicador.

En la ventana de opciones de “CRA ajustes” para el “Canal de comunicación principal”:

3. **Modo** – seleccione el método de conexión IP.
4. **Protocolo** – seleccione el tipo de protocolo para mensajes de evento: TRK (para los receptores de TRIKDIS); DC-09_2007 o DC-09_2012 (a receptores universales); TL150 (para los receptores de SUR-GARD).
5. **Clave de cifrado TRK** – Ingrese la llave de encriptación que está establecida en el receptor.
6. **Dominio o IP** – ingrese la dirección del dominio o IP del receptor.
7. **Puerto** – ingrese el número de puerto de la red del receptor.
8. **TCP o UDP** – elija un protocolo de transmisión de evento (TCP o UDP, en donde se transmitirán los eventos).

Nota: Si usted seleccione el protocolo DC-09, adicionalmente en la pestaña de Opciones ingrese los números del objeto, línea y receptor.

9. (Recomendado) Configure las opciones de respaldo del canal primario.
10. (Recomendado) Configure el canal paralelo y su configuración de canal de respaldo paralelo.

Cuando la configuración esté lista, de clic en **Escribir [F5]** y desconecte el cable USB.

Nota: Para más información sobre otras opciones de **E16** en *TrikdisConfig*, vea el capítulo 6 “Descripción de la ventana de TrikdisConfig”.

3 Diagramas de conexión, instalación y puesta en servicio

3.1 Diagramas para conectar los paneles de control

Siguiendo uno de estos diagramas provistos a continuación, conecte el comunicador con el panel de control.

Diagrama de conexión de DSC con E16



Diagrama de conexión de Paradox con E16



Diagrama de conexión de CADDX con E16

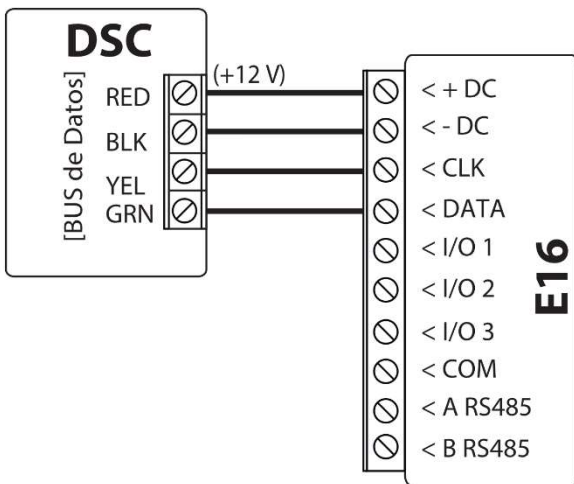

Diagrama de conexión de TEXECOM con E16

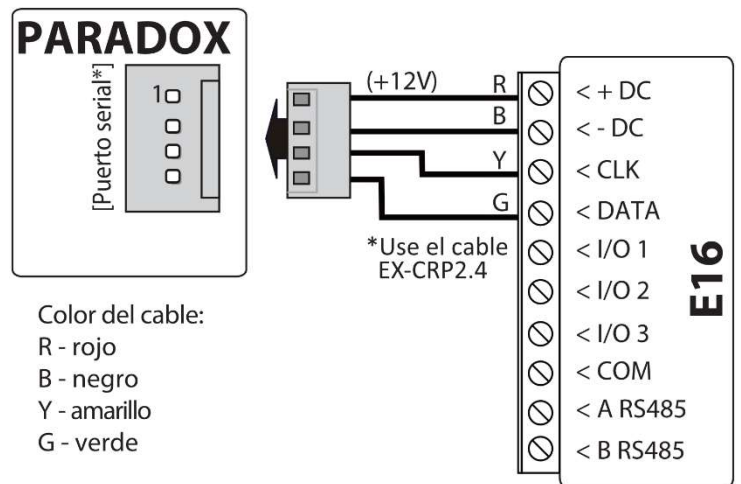

Diagrama de conexión de **INNERRANGE INCEPTION** con E16

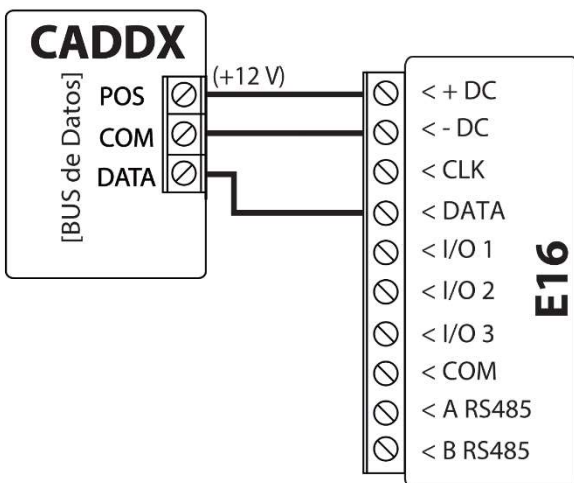

Diagrama de conexión de **Honeywell Vista-20, Vista-48** con E16

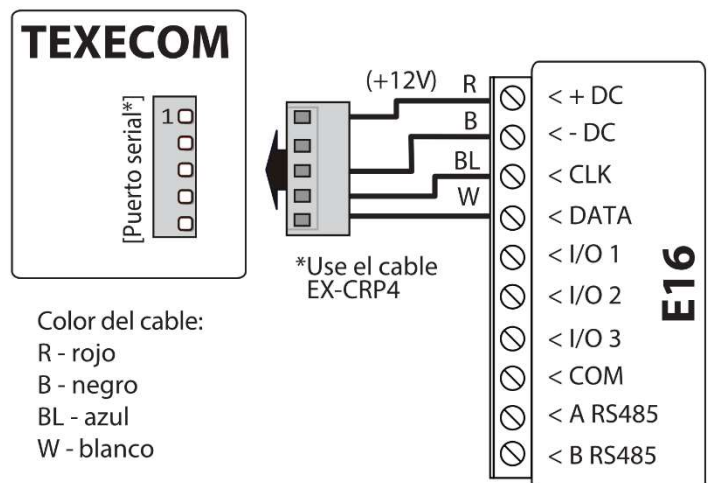

Diagrama de conexión de **Crow Runner 4/8, Runner 8/16** con E16

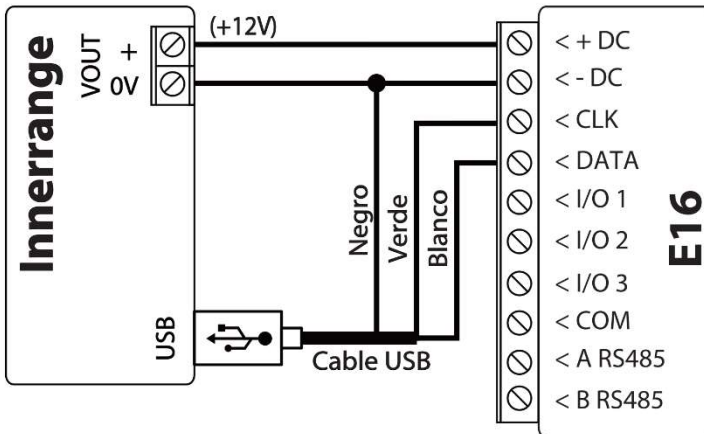

Diagrama de conexión de **Pyronix** con E16

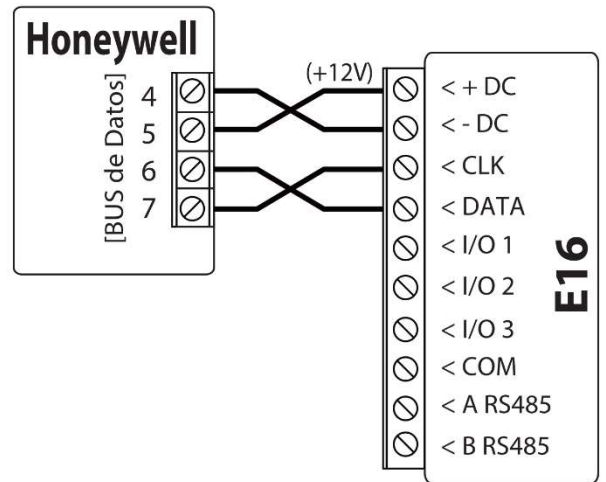

3.2 Diagramas de conexión para control el panel de control a través de la zona de keyswitch

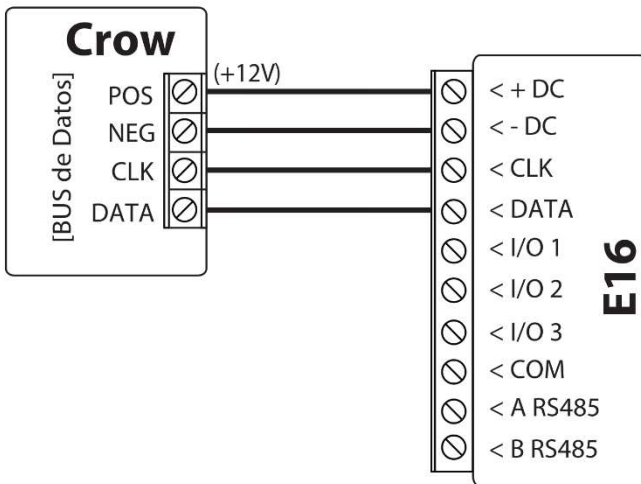
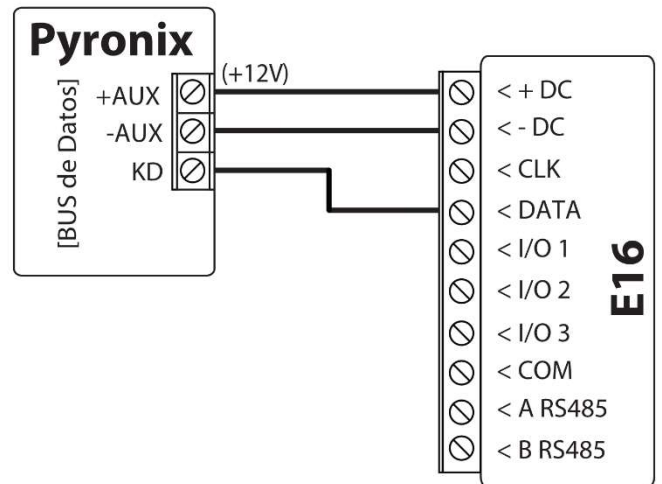
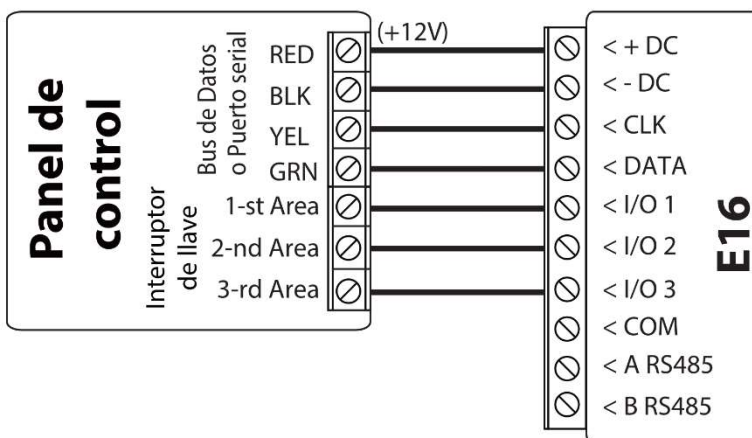

Siga este esquema si el panel de seguridad será controlado, pero no de forma directa, pero con una salida PGM **E16** para prender/apagar la zona de keyswitch del sistema.

El comunicador **E16** tiene tres salidas OUT (PGM) programables que pueden controlar tres áreas del sistema de seguridad. Si usted quiere controlar el sistema de esta forma, no seleccione la casilla de Armado/Desarmado remoto en la ventana de "configuración del sistema" de **TrikdisConfig**.

3.3 Diagramas para la conexión de entrada

El comunicador tiene 3 terminales de entrada / salida universales que se pueden configurar en el modo de entrada IN. Los circuitos NC, NO, NO / EOL, NC / EOL, NO / DEOL, NC / DEOL pueden conectarse al terminal de entrada. Configuración de entrada predeterminada - NO. El tipo de entrada se puede cambiar en la ventana TrikdísConfig IN / OUT -> Tipo. Conecte la entrada de acuerdo al tipo de entrada seleccionada (NC, NO, NO/EOL, NC/EOL, NO/DEOL, NC/DEOL), como se muestra en los esquemas de abajo:

NA o normalmente abierto.
Short - Alarm;
Open - Restore.

NC o normalmente cerrado.
Short - Restore;
Open - Alarm.

Circuito normalmente cerrado con resistencia 2,2k de fin de línea (EOL o fin de línea). Short - Alarm; Open - Alarm; 2,2k - Restore.

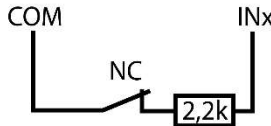
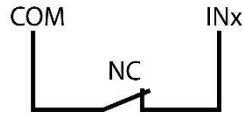
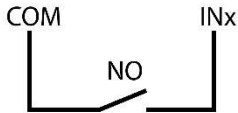

Circuito normalmente abierto con resistencia 2,2k de fin de línea (EOL o fin de línea). Short - Alarm; Open - Alarm; 2,2k - Restore.

Circuito normalmente abierto con resistencia de fin de línea y reconocimiento de manipulación (NO con EOL y con sabotaje). Short - Tamper; Open - Tamper; 2,2k - Alarm; 3,3k-5,5k - Restore.

Circuito normalmente cerrado con resistencia de fin de línea y reconocimiento de manipulación (NC con EOL y reconocimiento de manipulación). Short - Tamper; Open - Tamper; 2,2k - Restore; 3,3k-5,5k - Alarm.

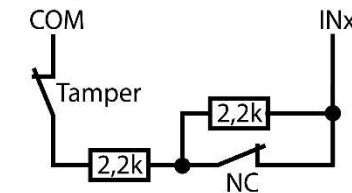
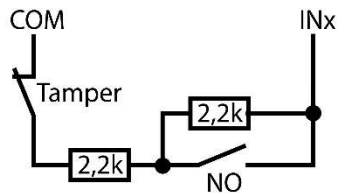
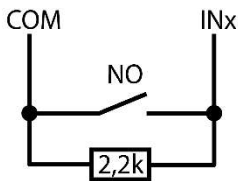

Nota: Si más entradas o salidas necesitan ser conectadas al comunicador, conecte el expansor alámbrico o inalámbrico serie *iO* de TRIKDIS. El método de conexión está descrito en el manual de *iO*.

3.4 Conectar el cable LAN

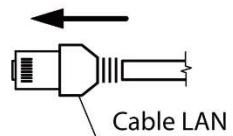

3.5 Esquemas de cableado de un relé

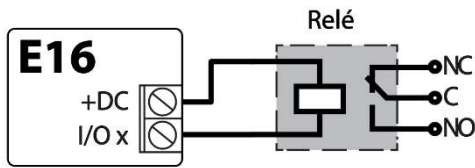

Con los contactos de relé se puede controlar (encender/ apagar) diversos aparatos electrónicos. El terminal de I/O del comunicador debe configurarse en un modo de salida (OUT).

3.6 Esquemas para la conexión de módulos de expansión de la serie de iO

Si es necesario conectar más entradas o salidas al comunicador, o si desea conectar un sensor de temperatura, conecte el expansor de salida inalámbrico o por cable de la serie TRIKDIS iO. Configuración de los módulos expansores conectados al **E16** se describe en el capítulo 6.7 "Ventana "RS485 modules".

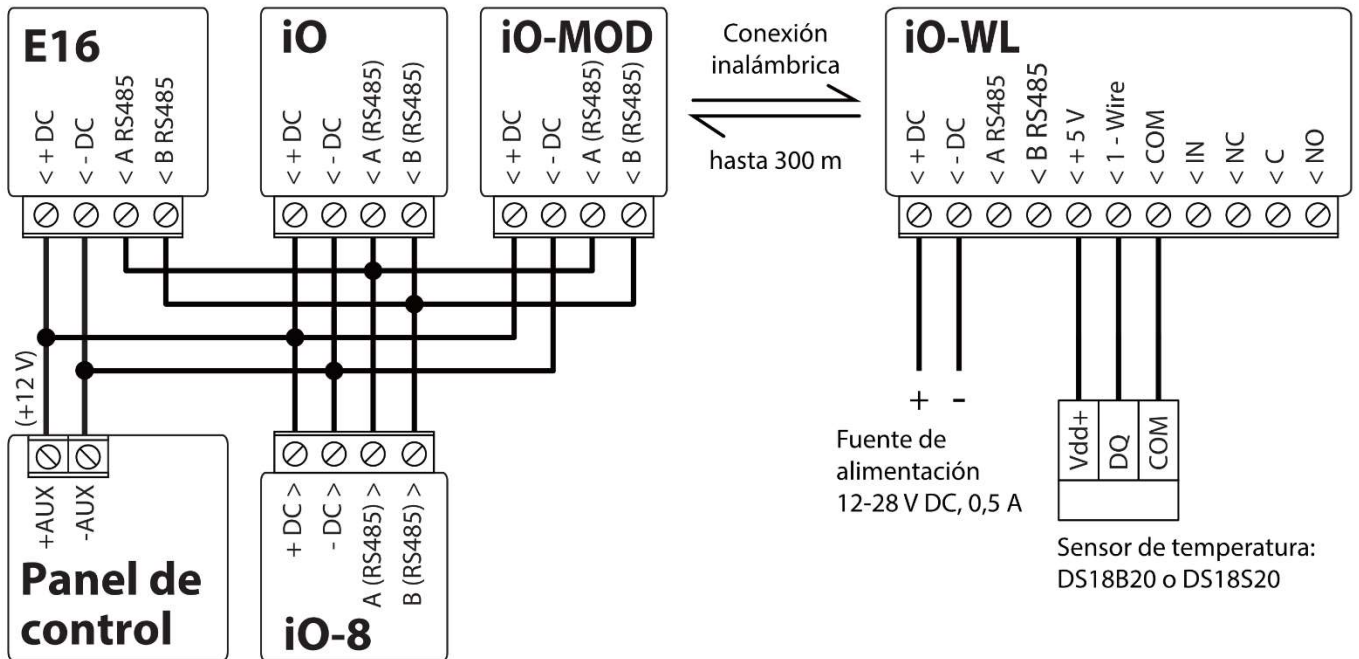

3.7 Cambiando en la fuente de alimentación para el panel de control

Prenda la fuente de alimentación del panel de control. El indicador de luz LED en el comunicador **E16** debe mostrar:

- El LED de "POWER" se iluminará de color verde cuando se encuentre prendido;
- El LED de "NETWORK" se iluminará de color verde cuando se registre a una red.

Nota: Si la indicación de luz es diferente, consulte la sección 1.5 "LED indicador de operación" para determinar qué sucede. Si la indicación **E16** no está encendida, verifique la fuente de alimentación y las conexiones.

4 Programando el panel de control para leer eventos y tener control directo

A continuación, se describirá cómo programar los paneles de control para que el comunicador **E16** puede leer eventos del panel y pueda controlarlo de forma remota.

Para habilitar el control remoto del panel de control, asegúrese que la casilla de Armado/Desarmado Remoto se encuentre seleccionada en la ventana de "configuración del sistema" de **TrikdisConfig**.

DSC

Los paneles DSC no necesitan ser programados.

PARADOX

Los paneles de control de Paradox necesitan ser programados sólo para control directo con **Protegeus**. No necesita programar los paneles de Paradox para que puedan leer eventos.

Para el control remoto de los paneles de Paradox, usted necesita establecer la contraseña de descarga de la computadora. Esta contraseña debe ser igual a la contraseña que fue establecida en la ventana de “configuración del sistema” de **TrikdisConfig**, cuando la casilla a un lado de Armado/Desarmado Remoto fue seleccionada.

Para establecer esta contraseña, con el teclado conectado al panel de control:

- Para las series MAGELLAN, SPECTRA: vaya a la celda 911 e ingrese la contraseña de cuatro dígitos de la descarga de computadora.
- Para las series DIGIPLEX EVO: vaya a la celda 3012 e ingrese la contraseña de cuatro dígitos de la descarga de computadora.

TEXECOM

Los paneles de control de Texecom necesitan ser programados para leer eventos y tener control remoto.

Usted necesita establecer el código UDL del panel de Texecom. Esta contraseña debe ser igual a la contraseña que fue establecida en la ventana de “Ajustes del sistema”, cuando la casilla a un lado de Armado/Desarmado remoto fue seleccionada.

El panel de control puede ser programado con el software de Texecom – Wintex. Ingrese el código UDL (4-dígitos) en la ventana de Opción de Comunicación, en la pestaña de Opciones.

También, puede programar con el teclado conectado al panel de control:

1. Ingrese el código de 4-dígitos del instalador y presione el botón de [Menu] para entrar al menú de programación.
2. Presione el [9] inmediatamente después de esto.
3. Presione [7][6], y luego [2]. Ingrese el código UDL de 4-dígitos (el código UDL debe ser igual a la contraseña de inicio de sesión de la computadora para el comunicador **E16**).
4. Presione [Yes] y salgase del modo de programación presionando [Menu].

UTC INTERLOGIX (CADDX)

La versión del panel de control debe ser el V2 o mayor. Con el teclado conectado al panel de control:

- 1) Presione [*][8] e ingrese el código del instalador (por defecto es – 9713).
- 2) Ingrese el número del dispositivo asignado al comunicador conectado (por defecto – 0)
- 3) Establezca la configuración de abajo para cada fila. En secuencia, presione la posición, número del segmento e ingrese la configuración requerida. Si da clic [*][asterisco] usted regresará al campo de entrada local.

Posición	Segmento	Configuración
23	3	12345678
37 (no es necesario)	3	12345678
	4	1234567*
90	3	12345678
93	3	12345678
96	3	12345678
99	3	12345678
102	3	12345678
105	3	12345678
108	3	12345678

Después de haber programado todos los campos enlistados, presione [Exit] dos veces para salir del modo de programación.

INNERRANGE

La versión del panel de control de Innerrange Inception debe ser el 2.3.0.3507-r0 o mayor.

El panel de control debe estar conectado al internet. Conéctese con Innerrange Inception al ingresar en: <https://skytunnel.com.au/inception/SERIALNUMBER>, donde el NÚMERO SERIAL es el número del controlador que podrá encontrar en la cubierta del panel.

Abra la ventana de Configuración > General > Reporte de Alarmas. En la configuración de Reporte de Dispositivos de Terceras partes usted necesita ingresar:

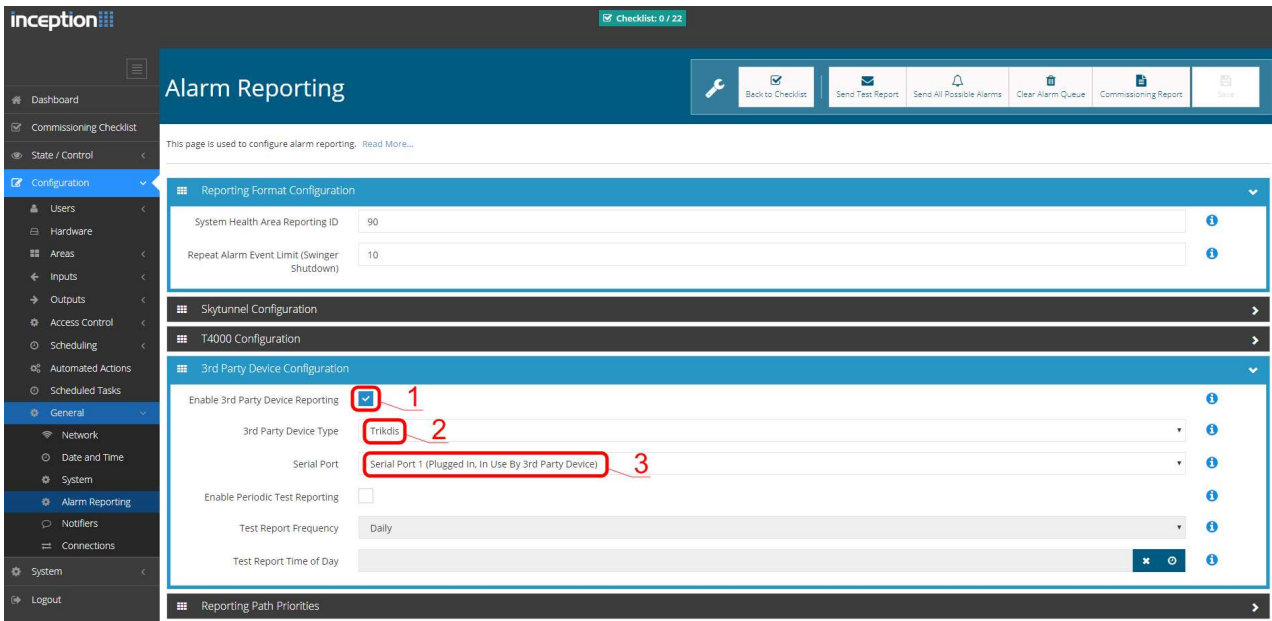

1. Habilitar Reporte de Dispositivos de Terceras partes – seleccione esta casilla.
2. Tipo de Dispositivo de Terceras partes – establezca “Trikidis”.
3. Puerto serial – establezca “Puerto Serial 1 (conectado, en uso por un dispositivo de una Tercera parte)”.
4. Guarde la configuración y salgase de la aplicación.

Honeywell Ademco Vista

Siga estos pasos para los paneles **Honeywell Ademco Vista-20 y Honeywell Ademco Vista-48**. La versión del firmware del panel debe ser V5.3 o superior. Con un teclado que está conectado al panel:

1. Entrar en el modo de programación. Ingrese el código del instalador [4] [1] [1] [2] y luego [8] [0] [0]. Alternativamente, encienda la fuente de alimentación del panel. En 50 segundos después de encender la fuente de alimentación, presione los botones [*] y [#] al mismo tiempo (este método puede usarse cuando se salió del modo de programación presionando el teclado [*] [9] [8]).
2. Active el envío de información de Contacto ID del evento a través de LRR. Presione [*] [2] [9] [1] [#] en el teclado.
3. Cuando use la función „Armar/Desarmar Remoto“, permita usar la segunda dirección AUI. En el teclado, presione [*] [1] [8] [9] [1] [1] [#].
4. Salga del modo de programación. En el teclado presione [*] [9] [9].

Crow

No es necesario programar los paneles Crow Runner 4/8 y Runner 8/16.

5 Conectado el comunicador a la app Protegus

Con **Protegus**, los usuarios podrán controlar su sistema de alarmas de forma remota. Podrán ver el estado del sistema y recibir notificaciones sobre eventos del sistema. **Protegus** funciona con sistemas de seguridad de otras marcas, que soportan el comunicador **E16**.

- 1) Descargue y abra la aplicación **Protegus** o utilice la versión de navegador de internet: www.protegus.eu/login:



- 2) Inicie sesión con su nombre de usuario y contraseña o regístrese para crear una nueva cuenta.

- 3) De clic en agregar un nuevo sistema e ingrese la dirección MAC **E16**. Este número puede ser encontrado en el dispositivo y en la etiqueta del empaque.



- Nota:** Al agregar **E16** a **Protegius**, revise si:
1. La servicio **Protegius** está activada. Podrá encontrar información sobre como activar la nube en la sección 6.4 Ventana de "Informes para Usuario".
 2. La fuente de alimentación está conectada (el LED de "POWER" debe iluminarse de color verde);
 3. Estar registrado en la red (el LED de "NETWORK" de iluminarse de color verde).

5.1 Configuraciones adicionales para armar/desarmar el sistema con la zona keyswitch

- Nota:** La zona de panel de control, donde la salida del **E16** se encuentra conectada, tiene que ser establecida a modo de keyswitch.

Siga las instrucciones de abajo si el panel de control no será controlado de forma directa, pero con la salida del **E16** PGM, prendiendo/apagando el panel de control de la zona de keyswitch.

- 1) De clic en "Next" después de ingresar el número "MAC/Unique ID". En la nueva ventana de clic en "Áreas". En la siguiente ventana especifique cuantas áreas de sistema de alarma (1, 2, 3) están en el sistema y presione "Siguiete".

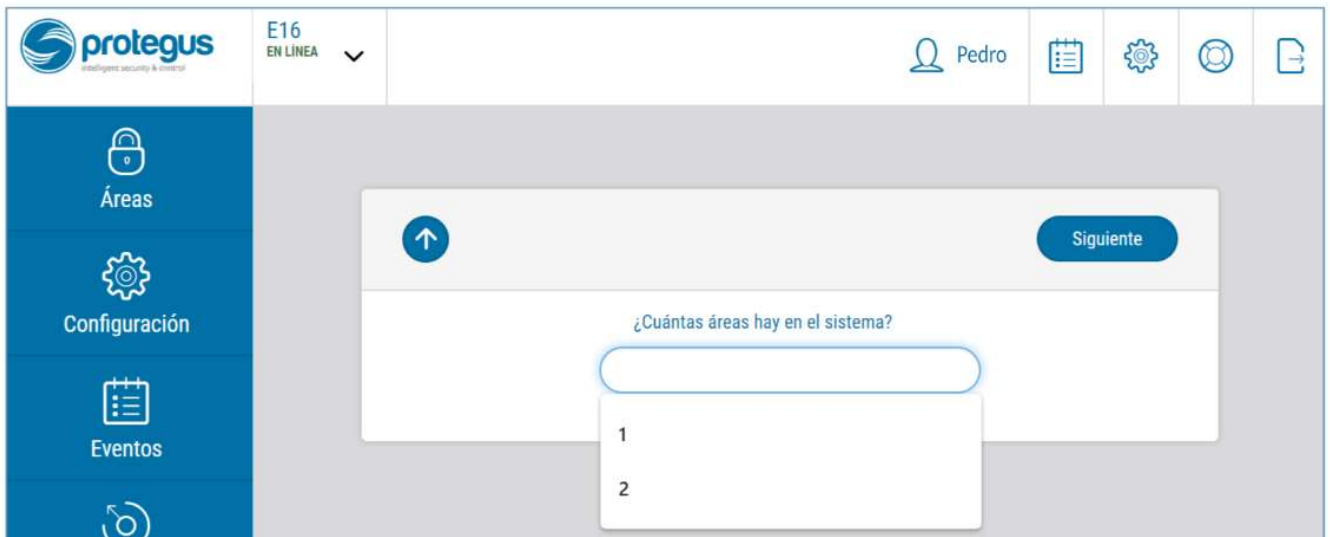

- 2) En la nueva ventana, identifique cuál es el número para cada una de las áreas especificadas en el sistema y presione "Guardar".

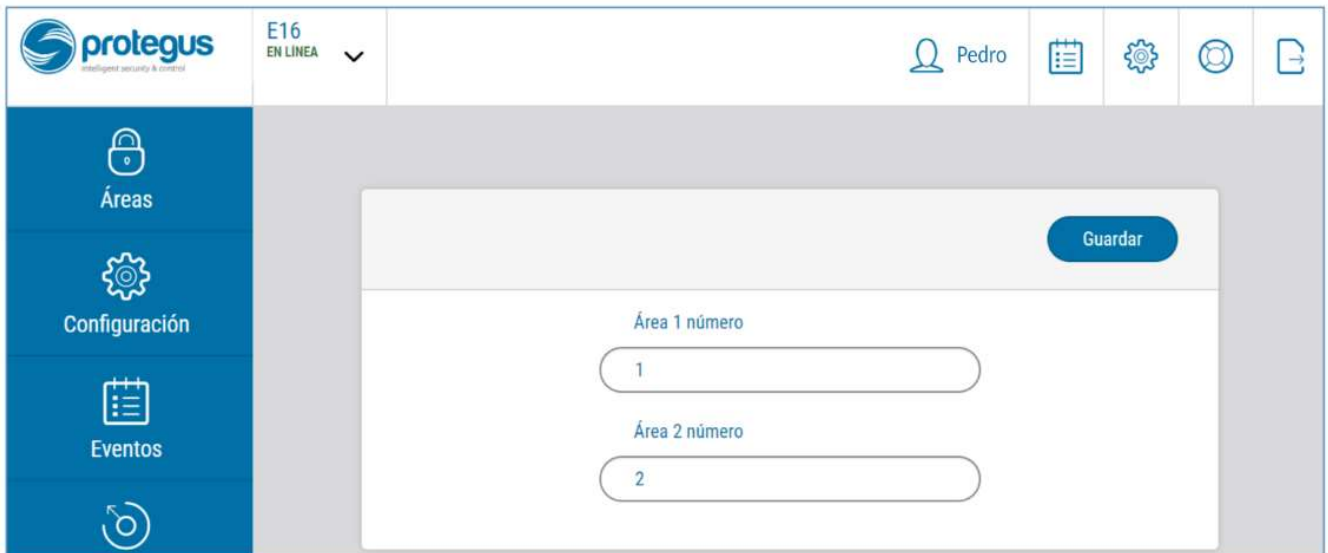

- 3) En el menú lateral, presione “Configuración” y en la nueva ventana presione “Configuración”. Seleccione la casilla de “Armado/Desarmado con PGM” y especifique que área de salir será controlada. Una salida PGM puede controlar sólo un área (PGM 1 – Área 1, PGM 2 – Área 2, PGM 3 - Área 3).
- 4) Seleccione el Nivel o Pulso, dependiendo del tipo de la zona keyswitch del panel de control. También puede cambiar la duración o intervalo de pulso si es requerido para el panel de control conectado.
- 5) Para mayor seguridad, puede seleccionar "Usar la contraseña de la aplicación para ARMAR/DESARMAR". Luego, al presionar el botón de armar/desarmar se abrirá la ventana de solicitud de ingreso de contraseña de la aplicación.

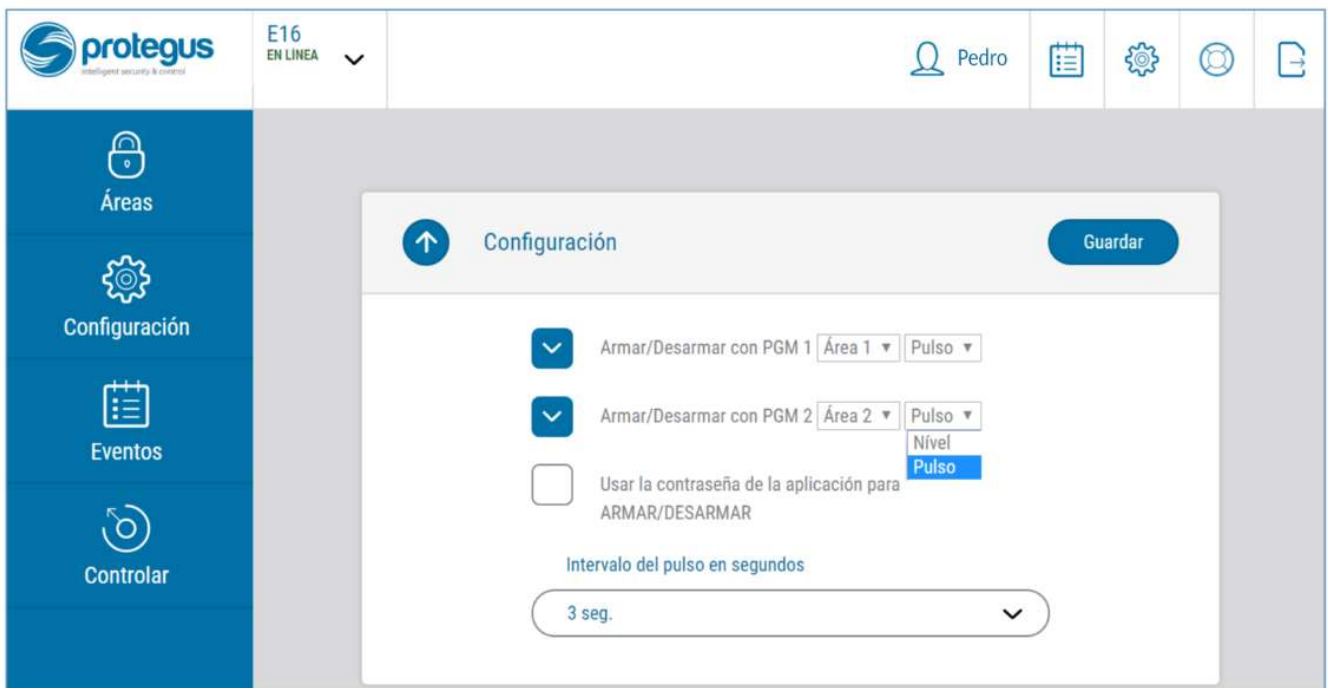

5.2 Control del sistema con Protegus

- 1) Para controlar el sistema, vaya a la ventana de “Área”.
- 2) En la ventana de “Área” de clic en el botón de área. En la nueva ventana seleccione la acción (Armar o Apagar el área de sistema de seguridad).
- 3) Si es solicitado, ingrese el código de usuario o la contraseña de **Protegus**.

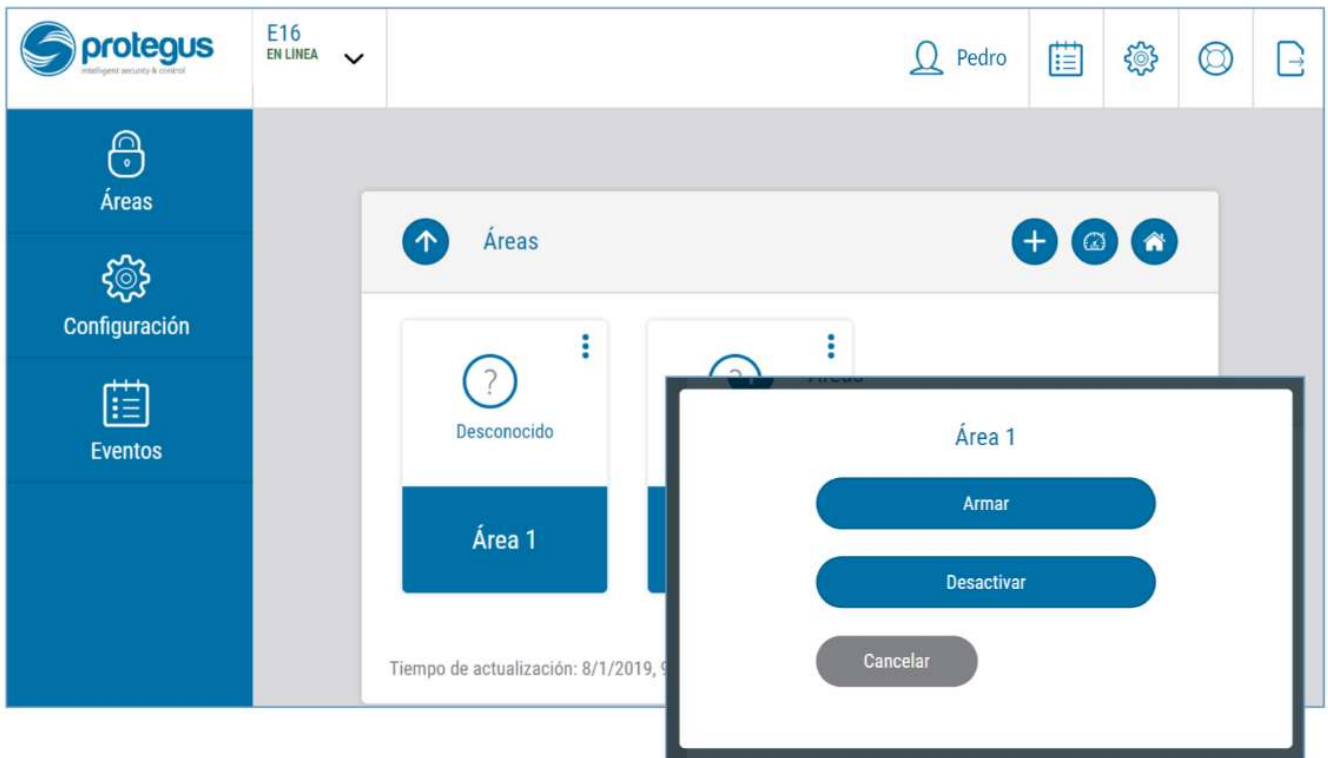

6 Descripción de la ventana de TrikdísConfig

6.1 Barra de Estado

Después de conectar **E16** y haciendo clic en **Leer [F4]**, **TrikdísConfig** proporcionará información sobre el dispositivo conectado en la barra de estado.

MAC/Unique ID: 5410ECAA0842	
Estado: lectura finalizada	Dispositivo E16_1100 SN:000024 BL: 1.00 FW:1.03 HW: 0.01 Estado HID Administrador

Barra de Estado

Nombre	Descripción
Identificación única	Número MAC del dispositivo
Estado	Estado de acción
Dispositivo	Tipo de dispositivo (E16)
SN	Número de serie
BL	Versión del cargador de arranque
FW	Versión de firmware
HW	Versión del hardware
Estado	Estado de conexión
Administrador	Nivel de acceso (aparece después de que sea confirmado el código de acceso)

Después de pulsar **Leer [F4]**, el programa leerá y mostrará los ajustes, que se establecen en **E16**. Establecerá los ajustes necesarios de acuerdo con las descripciones de las ventanas del **TrikdísConfig** las cuales se dan a continuación.

6.2 Ventana de “Ajustes del sistema”

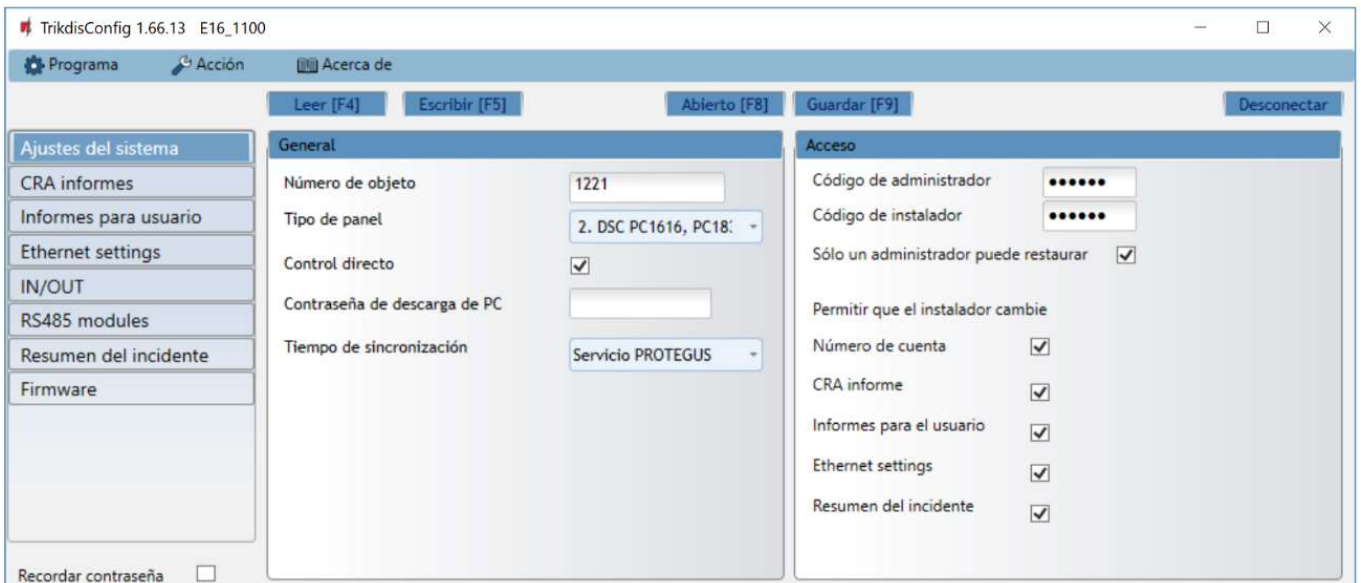

Grupo de opciones “General”

- Ingrese el ID del objeto (número de 4 caracteres hexadecimales, provistos por el CRA. **No utilice números de objeto FFFE, FFFF.**).
- Seleccione el **Tipo de panel** con el que se conectará al comunicador.
- **Control directo** – cuando la casilla haya sido seleccionada, el **E16** controlará de forma remota y directa el panel de control. Esta opción será visible sólo para los paneles controlados de forma directa. Para un control directo de los paneles de control, usted necesita cambiar la configuración del panel, como se describe en la sección 4, “Programando el panel de control para leer eventos y control directo”.
- **Contraseña de descarga de PC** – para tener un control directo de los paneles de control de Paradox y Texecom usted deberá ingresar la contraseña PC/UDL. Debe ser igual a la contraseña que fue ingresada en el panel de control. El cómo cambiar la contraseña está descrito en la sección 4 “Programando el panel de control para leer notificaciones y tener control directo”.
- **Tiempo de sincronización** – establezca el tiempo de sincronización (el comunicador usará el tiempo del servidor seleccionado).

Grupo de opciones de “Acceso”

Al configurar el comunicador **E16** hay dos niveles de acceso para el administrador e instalador:

- **Código de administrador** – permite el acceso a los campos de configuración.
- **Código de instalador** – acceso limitado para configurar el comunicador.
- **Sólo un administrador puede restaurar** - si esta casilla ha sido seleccionada, las configuraciones de fábrica pueden ser restauradas con tan sólo ingresar el código del administrador.
- **Permitir que el instalador cambie** – puede especificar que opciones pueden ser cambiadas por el instalador.

Nota: Los códigos de Administrador y de Instalador deben consistir de 6 dígitos o caracteres en latín.

6.3 Ventana de “CRA informes”

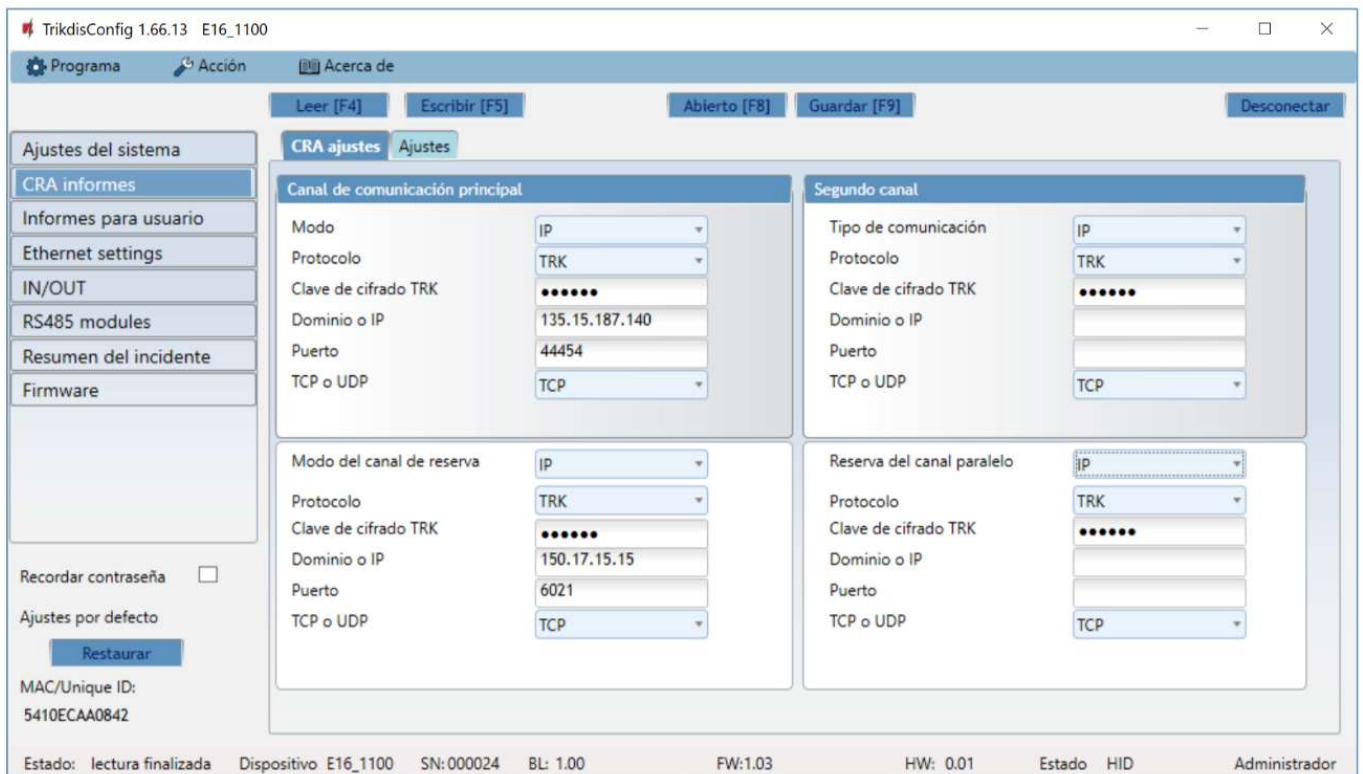

Pestaña de parámetros “CRA ajustes”

Los eventos pueden ser enviados a través de varios canales de comunicación. Los primeros y segundos canales de comunicación pueden ser operados de forma simultánea y el comunicador puede enviar eventos a dos receptores al mismo tiempo. El canal de respaldo puede ser asignado para los primeros y segundos canales, los cuales serán usados cuando la conexión al canal primario es interrumpida.

La comunicación está codificada y está protegida por una contraseña. El receptor TRIKDIS es requerido para recibir y enviar información de evento a los software de monitoreo:

- **Para conectarse a través de IP** – software receptor IPcom Windows/Linux, hardware IP/SMS receptor RL14 o receptor multicanal RM14.

Grupo de opciones del “Canal de comunicación principal”

- **Modo** – seleccione que método de conexión será usado: IP.
- **Protocolo** – seleccione en que tipo de código serán enviados los eventos: TRK (a receptor TRIKDIS), DC-09_2007 o DC-09_2012 (a receptores universales); TL150 (a receptor SUR-GARD).
- **Clave de cifrado TRK** – Ingrese la llave de encriptación que está establecida en el receptor.
- **Dominio o IP** – ingrese la dirección del dominio o IP del receptor.
- **Puerto** – ingrese el número del puerto de la red.
- **TCP o UDP** – seleccione en que protocolo (TCP o UDP) deberían ser enviados los eventos.

Grupo de opciones de “Segundo canal”

Los eventos de este canal son transmitidos en paralelo con el primer canal. Cuando el segundo canal es habilitado, los eventos pueden ser enviados de forma simultánea por dos receptores (por ejemplo., estaciones de monitoreo local y centralizado) Las opciones del canal paralelo son las mismas que las descritas anteriormente.

Grupo de opciones de “Modo del canal de reserva”

Habilite el modo de respaldo de canal para enviar eventos a través de canales de respaldo si la conexión se ha perdido. Las opciones de los canales de respaldo son las mismas que las descritas arriba.

Pestaña de “Ajustes”

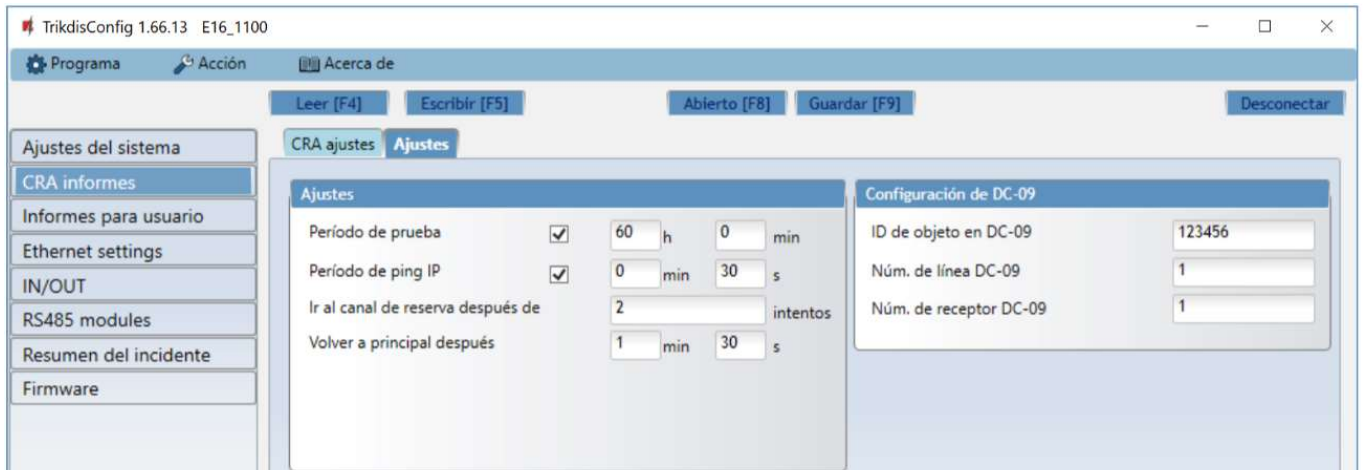

Grupo “Ajustes”

- **Periodo de prueba** – el periodo de evento de PRUEBA para la prueba de la conexión. Los eventos de prueba son enviados como mensajes de Contacto ID y son reenviados al software de monitoreo.
- **Periodo de ping IP** – periodo para enviar corazonadas PING internas. El receptor no reenviara los mensajes PING al software de monitoreo para evitar sobre cargarlo. Las notificaciones sólo serán enviadas al software de monitoreo si el receptor falla en recibir los mensajes PING del dispositivo dentro de un lapso de tiempo establecido.

Por defecto, la notificación de “Conexión perdida” será transmitida al software de monitoreo si el mensaje PING no es recibido en el receptor en tiempos mayores al establecido en el dispositivo. Por ejemplo, si el PING es establecido para 3 minutos, el receptor transferirá la notificación de “Conexión perdida” si no recibe un PING en los próximos 9 minutos.

Las corazonadas de PING mantienen la sesión activa de comunicación entre el dispositivo y el receptor. Una sesión activa es requerida para conexiones remotas, control y configuración del dispositivo. Recomendamos establecer un periodo de PING no mayor a 5 minutos.

- **Ir al canal de reserva después de intentos** – indica el número de intentos fallidos al tratar de enviar el mensaje a través del canal primario. Si es dispositivo falla en la transmisión un número específico de veces, el dispositivo se conectará para transmitir el mensaje a través del canal de Respaldo.
- **Volver a principal después** – tiempo en el que después el **E16** intentará reconectarse y transmitir mensajes a través de un canal Primario.

Grupo de opciones de “Configuración DC-09”

Las opciones son mostradas cuando el protocolo DC-09_2007 o DC-09_2012 es establecido en el campo de Protocolo del canal de comunicación para enviar eventos a los receptores universales.

- **ID de objeto en DC-09** – ingrese el número del objeto. Si la codificación DC-09 es seleccionada, el número del objeto ingresado en el campo será usado. Se puede ingresar un número hexadecimal de 3 a 16 caracteres. El número es provisto por el centro de recibimiento de alarmas.
- **Núm. de línea DC-09** – ingrese el número de línea en el receptor.
- **Núm. de receptor DC-09** - ingrese el número del receptor.

6.4 Ventana de “Informes para usuario”

Pestaña de la “Servicio Protegus”



- **Activar conexión** – permita que el comunicador se conecte a la nube de **Protegus**.
- **Código de acceso a Protegus** – aquí puede cambiar la contraseña para conectarse al servidor de **Protegus** (por defecto esta es – 123456). Si la contraseña ha sido cambiada usted tendrá que reingresarla cuando agregue el sistema en la app de **Protegus**. Esta es una medida de seguridad adicional.

6.5 Ventana de “Ethernet ajustes”



Grupo de opciones de “Ethernet settings”

- **Use DHCP** – marque la casilla para que el comunicador se registre automáticamente en la red. Si el registro automático falla, deberá ingresarlo manualmente:
 - **IP estática** – dirección IP del comunicador.
 - **Subnet mask** – máscara de subred.
 - **Predeterminado gateway** – para conectarse a internet.
- **DNS1, DNS2** – (Sistema de Nombre de Dominio) identifica el servidor que especifica la dirección IP del dominio. Usada cuando el dominio está establecido en el campo de canal de comunicación de Dominio o IP (no dirección IP). Las opciones por defecto son direcciones de servidores DNS establecidas por Google.

6.6 Ventana de “IN/OUT”



El comunicador tiene 3 terminales universales (entrada/salida). La tabla puede configurar el modo de funcionamiento del terminal (Apagado, IN, OUT). La entrada debe especificar el tipo de circuito a conectar NC, NO, NO / EOL, NC / EOL, NO / DEOL, NC / DEOL.

Se pueden conectar sensores adicionales a las entradas del comunicador. Cuando se activa el sensor, el comunicador enviará un mensaje de evento. A la entrada se le asigna un código de Contact ID, que se enviará a CRA y **Protegus**.

- **Activar** – verifique los campos del evento donde se enviarán los mensajes a CRA y **Protegus**.
- **E/R** – especifique la condición de envío del evento interno del comunicador (Evento o Restablecimiento).
- **CID** – código de evento.
- **Part.** – ingrese el número de área que se enviará cuando ocurra el evento interno y se reinicie el sistema.
- **Zona** - ingrese el número de zona que se enviará cuando ocurra el evento interno y el sistema se reinicie.

6.7 Ventana de “RS485 modules”

El comunicador se puede conectar a un expansor de la serie **iO** para agregar entradas adicionales, salidas controladas y un bus para sensores de temperatura. Los extensores conectados deben incluirse en la tabla Lista de módulos.

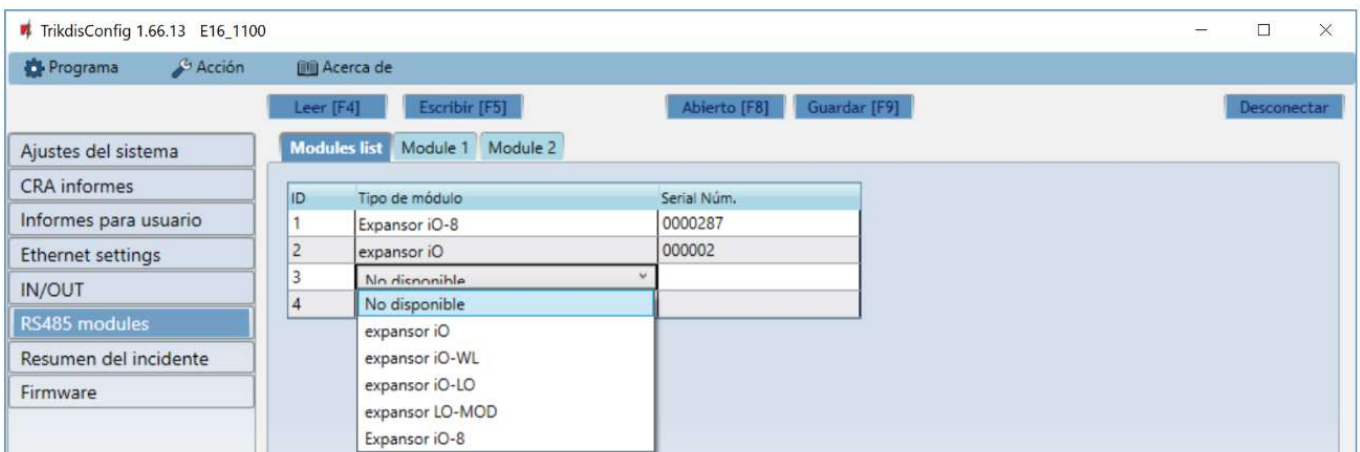

Grupo de opciones de “Modules list”

- **ID** – número del módulo en la lista.
- **Tipo de Módulo** – seleccione el módulo que usted utiliza de la lista de módulos.
- **Serial Núm.** – número compulsorio de 6 dígitos, el cual está indicado en la etiqueta en la cuja del módulo y en el paquete.

Vaya a los **RS485 modules** → **Module 1**.

Pestañas “Module 1”

Después de añadir el expansor al comunicador como se ha descrito en el párrafo anterior, en la ventana de los **RS485 modules** aparecerá una nueva pestaña con los ajustes de este módulo. A la pestaña se le asignará un número. A continuación se describen los ajustes para los expansores de las series **iO-8** e **iO**.

Ventana de ajustes del expansor iO-8

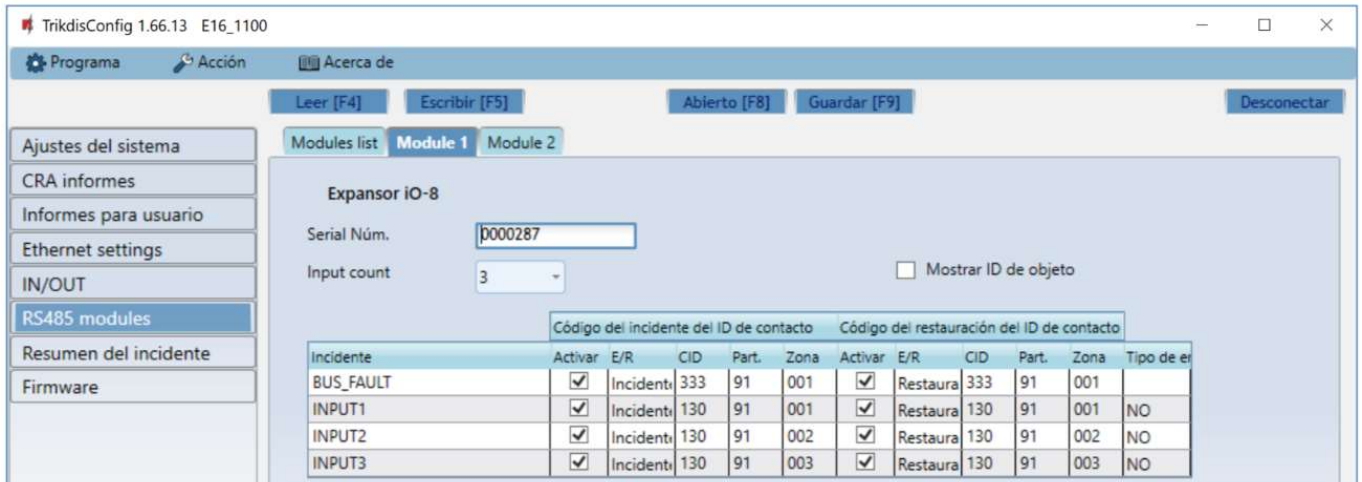

El expansor **iO-8** tiene 8 contactos de terminal universales (entrada/salida). Se pueden conectar hasta cuatro expansores **iO-8**.

- **Contador de entradas** - seleccione el número de contactos de la terminal que deben configurarse en modo de entrada (IN). El resto de los contactos de la terminal se convertirán en salidas (OUT).

Los ajustes para las salidas controlables se establecen directamente en la aplicación **Protegus**. Allí se puede asignar una salida para armar/desarmar el sistema de alarma o para el control remoto de los dispositivos.

En la tabla se pueden asignar entradas de eventos de Contacto ID y códigos de restauración. Después de que se activa la entrada, el comunicador enviará un evento con el código de evento establecido al receptor en el CRA, a la aplicación **Protegus**.

Código del incidente del ID de contacto:

- **Activar** - permite la transmisión de mensajes cuando se activa la entrada.
- **E/R** - elija qué tipo de evento se enviará cuando se active la entrada, **Evento** o **Restaurar**.
- **CID** - asigne un código de evento de ID de contacto a la entrada.
- **Part.** - asigne la partición (área) a la entrada. Esta se ajusta automáticamente: si el número de módulo es 1, la superficie es 91; si el número de módulo es 4, la superficie es 94.
- **Zona** - establezca el número de zona para la entrada.

Código del restauración del ID de contacto:

- **Activar** - permite la transmisión de mensajes cuando se restaura la entrada.
- **E/R** - elija qué tipo de evento se enviará cuando se restaure la entrada, **Restaurar** o **Evento**.
- **CID** - asigne un código de restauración del ID de contacto a la entrada.
- **Part.** - asigne la partición (área) a la entrada. Esta se ajusta automáticamente: si el número de módulo es 1, la superficie es 91; si el número de módulo es 4, la superficie es 94.
- **Zona** - establezca el número de zona para la entrada.
- **Tipo de entrada** - seleccione el tipo de entrada (NO o NC).

Ventana de ajustes del expansor iO

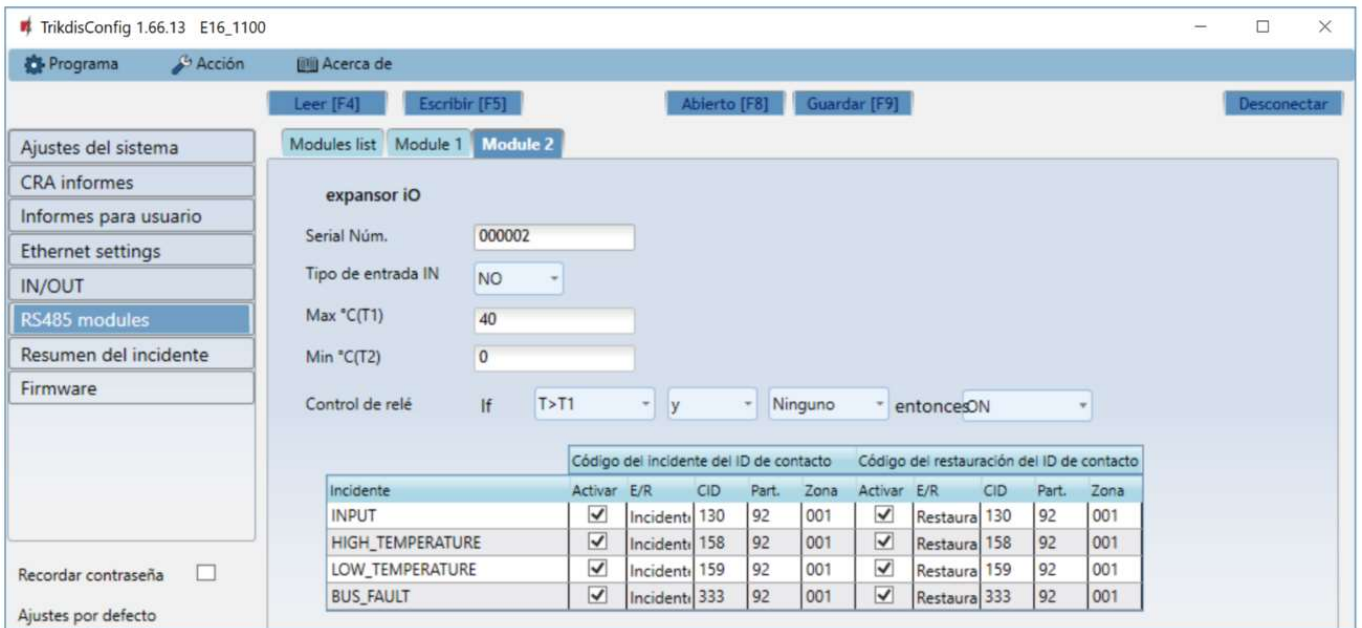

El expansor iO dispone de: terminales para 1 entrada, 1 salida (contactos de relé) y bus serie 1-Wire para la conexión de sensores de temperatura.

La salida del relé se puede controlar según las condiciones lógicas (Y, OR, XOR).

- **Tipo de entrada IN** - ajuste el tipo de entrada (NO o NC).
- **Max °C (T1)** - cuando la temperatura es superior a esta configuración, se genera un mensaje de evento. Para que se genere un mensaje de evento, éste debe estar habilitado en la tabla.
- **Min °C (T2)** - cuando la temperatura es inferior a esta configuración, se genera un mensaje de evento. Para que se genere un mensaje de evento, éste debe estar habilitado en la tabla.
- **Control de relé** - ajuste las condiciones lógicas (Y, OR, XOR) en las que se controlará la salida de relé.

En la tabla se pueden asignar entradas de eventos de Contacto ID y códigos de restauración. Después de que se activa una entrada, el comunicador enviará un evento con el código de evento establecido al receptor en el CRA y a la aplicación **ProteguS**. Ajuste la configuración como se describe en la página anterior acerca de la **Ventana de ajustes del expansor iO-8**.

6.8 Ventana de “Resumen del incidente”

Esta ventana le permitirá prender, apagar y modificar los mensajes internos enviados por su dispositivo. Deshabilitar el mensaje interno en esta ventana prevendrá que sea enviado a pesar de otras opciones.

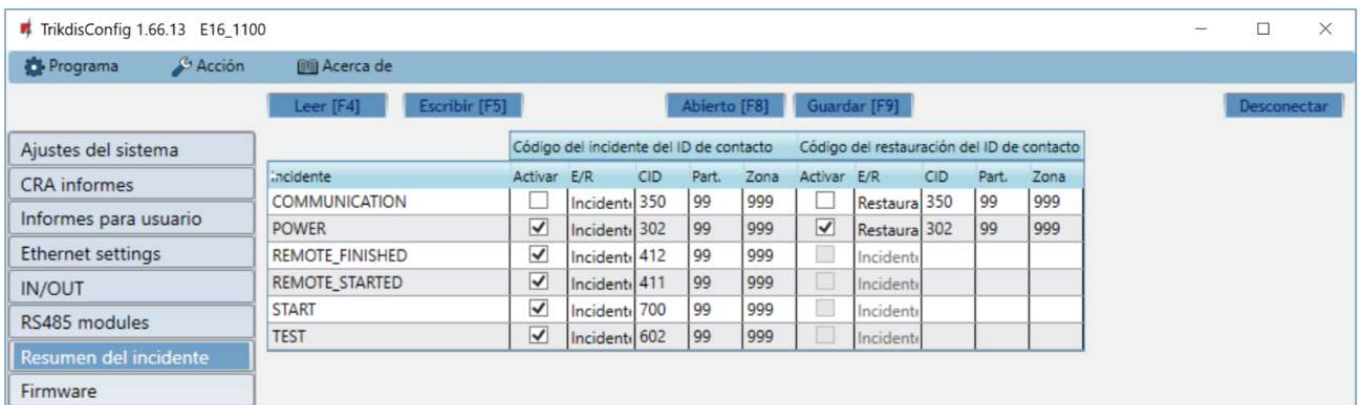

- **COMMUNICATION** – mensaje de falla de comunicación entre el panel de control y **E16**.
- **POWER** – aviso de baja tensión de red.
- **REMOTE_STARTED** – mensaje de inicio de sesión remoto para configurar **E16** con **TrikdisConfig**.
- **REMOTE_FINISHED** – mensaje sobre desconexión de configuración remota con **TrikdisConfig**.

- **START** – mensaje sobre la conexión del **E16** a la red.
- **TEST** – mensaje de prueba periódica.

Nota: Para habilitar los mensajes de PRUEBA periódicos y establecer el período, vaya a la ventana "**CRA informes**" → **Ajustes** → **Período de prueba**.

- **Activar** – marque la casilla para habilitar el envío de mensajes.

Puede cambiar el código de identificación de contacto para cada evento, así como el número de zona y área que se informará.

6.9 Restablecer la configuración de fábrica

Para restablecer el comunicador a la configuración de fábrica, presione el botón **Restaurar** en **TrikdisConfig**.

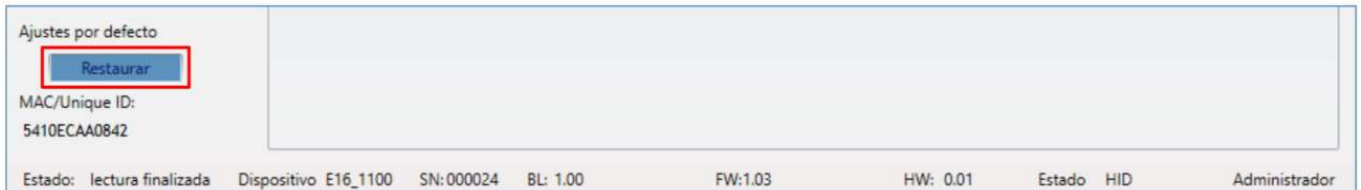

7 Configuración Remota

Nota: La configuración remota sólo funcionará si:

1. La servicio **Protegus** está activada. Podrá encontrar información sobre como activar la nube en la sección 6.4 Ventana de "Informes para Usuario".
2. La fuente de alimentación está conectada (el LED de "POWER" debe iluminarse de color verde);
3. Estar registrado en la red (el LED de "NETWORK" de iluminarse de color verde).

1. En su PC abra el software de configuración de **TrikdisConfig**.
2. En la sección de acceso remoto ingrese la dirección MAC del comunicador. Este dirección puede ser encontrado en el dispositivo y en la etiqueta del empaque.

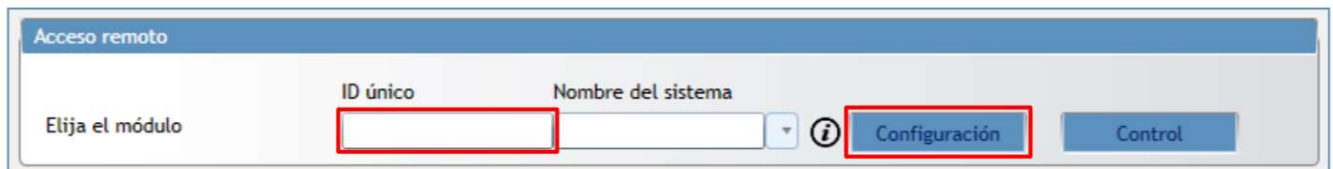

3. (Opcional) en el espacio del nombre de Sistema ingrese el nombre deseado para el comunicador.
4. Presione **Configuración**.
5. En la nueva ventana de clic en **Leer [F4]**.
6. A petición, ingrese el código del administrador o instalador. Para guardar la contraseña, seleccione "Recordar contraseña" en la ventana principal.
7. Establezca las opciones deseadas y presione **Escribir [F5]**.

8 Desempeño de la Prueba del Comunicador

Después de que la configuración y la instalación hayan sido completadas, lleve a cabo una prueba de sistema:

Genere un evento:

- 1) Asegúrese de que la alimentación esté encendida.
- 2) Verifique la conexión de red (el indicador de NETWORK es verde).
- 3) Generar un evento:
 - Armando y desarmando sistemas de seguridad;
 - Activando una alarma de zona cuando el sistema de seguridad esté armado.

- 4) Verifique que los eventos hayan sido recibidos por la Central Monitoring Station y / o el dispositivo **Protequs**.
- 5) Para probar la entrada del comunicador, ajuste el comunicador y verifique que los destinatarios reciban los mensajes correctos.
- 6) Para probar las salidas del comunicador, enciéndalas de forma remota y verifique su funcionamiento.
- 7) Si usa un panel de control remoto, active y desactive el modo de control del panel de forma remota con el applet **Protequs**.

9 Actualización del firmware

Nota: Cuando el comunicador esté conectado a **TrikdisConfig**, el programa ofrecerá actualizar el firmware del dispositivo si es que hay alguna actualización disponible. Las actualizaciones requieren una conexión al internet. Si hay un antivirus instalado en su computadora, puede que este bloquee la opción de actualización de firmware. En este caso usted debe reconfigurar su software de antivirus.

El firmware del comunicador puede ser actualizado o cambiado de forma manual. Después de una actualización, el comunicador mantendrá cualquier opción establecida. Cuando escriba el firmware de forma manual, este puede ser cambiado a una versión más reciente o antigua. Para actualizar:

1. Abra **TrikdisConfig**.
2. Conecte el comunicador a través de cable USB a la computadora o conéctese al comunicador de forma remota.
 - Si existe una versión más nueva del firmware, el software ofrecerá descargar el archivo de la versión más nueva del firmware.
3. Seleccione la parte de Firmware del menú.

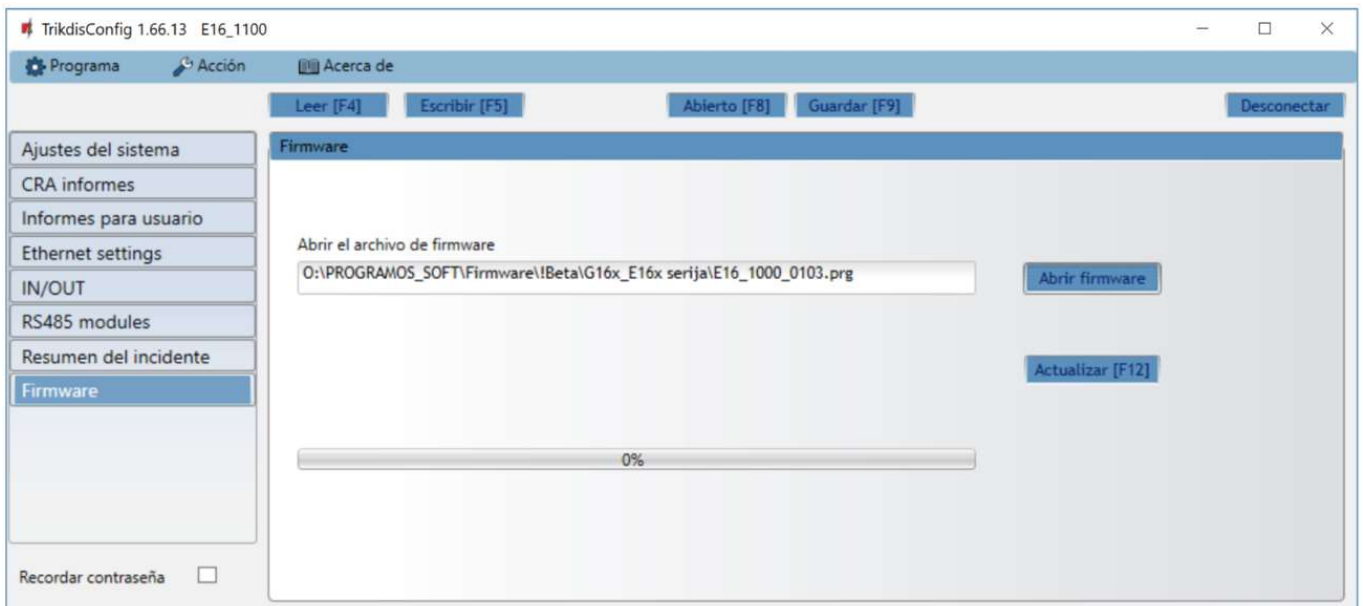

4. Presione **Abrir firmware** y seleccione el archivo de firmware requerido. Si no tiene el archivo, el archivo de la versión más nueva del firmware puede ser descargado por usuario registrado desde www.trikdis.com, bajo la sección de descargar del comunicador **E16**.
5. Presione **Actualizar [F12]**.
6. Espere a que se complete la actualización.

10 Anexo

El comunicador puede funcionar con un receptor SUR-GARD. El comunicador recibidos desde panel de alarma los códigos de Contacto ID convierte a códigos SIA.

Tabla de conversión de los códigos Contacto ID a código SIA

Evento del sistema	Código de informe CID	Código de informe de SIA
Alarma médica	E100	"MA"
Emergencia personal	E101	"QA"
Incendio en la zona: <z>	E110	"FA"
Flujo de aguas detectado en la zona: <z>	E113	"SA"
Alarma de la estación manual en la zona: <z>	E115	"FA"
Pánico en la zona: <z>	E120	"PA"
Alarma de pánico por el usuario: <v>	E121	"HA"
Alarma de pánico en la zona: <z>	E122	"HA"
Alarma de pánico en la zona: <z>	E123	"PA"
Alarma de pánico en la zona: <z>	E124	"HA"
Alarma de pánico en la zona: <z>	E125	"HA"
Alarma activa en la zona: <z>	E130	"BA"
Alarma activa en la zona: <z>	E131	"BA"
Alarma activa en la zona: <z>	E132	"BA"
Alarma activa en la zona: <z>	E133	"BA"
Alarma activa en la zona: <z>	E134	"BA"
Alarma activa en la zona: <z>	E135	"BA"
Tamper activo en la zona: <z>	E137	"TA"
Intrusión verificada en la zona: <z>	E139	"BV"
Alarma activa en la zona: <z>	E140	"UA"
Fallo del sistema (143)	E143	"UA"
Tamper activo en la zona: <z>	E144	"TA"
Tamper activo en la zona: <z>	E145	"TA"
Alarma activa en la zona: <z>	E146	"BA"
Alarma activa en la zona: <z>	E150	"UA"
Gas detectado en la zona: <z>	E151	"GA"
Pérdida de agua detectada en la zona: <z>	E154	"WA"
Foil Rotura detectado en la zona: <z>	E155	"BA"
Alta temperatura en el sensor: <n>	E158	"KA"
Baja temperatura en el sensor: <n>	E159	"ZA"
CO detectado en la zona: <z>	E162	"GA"
Falla en zona de fuego: <z>	E200	"FS"
Monitoreo de alarma	E220	"BA"
Fallo del sistema (300)	E300	"YP"
Pérdida de fuente de alimentación AC	E301	"AT"
Batería baja	E302	"YT"

Evento del sistema	Código de informe CID	Código de informe de SIA
Fallo del sistema (304)	E304	"YF"
Reiniciar sistema en zona: <z>	E305	"RR"
Programación del panel modificada	E306	"YG"
Apagado del sistema	E308	"RR"
Fallo en la batería (309)	E309	"YT"
Fallo de toma a tierra	E310	"US"
Fallo en batería (311)	E311	"YM"
Sobrecarga en fuente de alimentación (312)	E312	"YP"
Restablecimiento del ingeniero por usuario: <v> (313)	E313	"RR"
Fallo en Sirena/Relé	E320	"RC"
Fallo del sistema (321)	E321	"YA"
Fallo del sistema (330)	E330	"ET"
Fallo del sistema (332)	E332	"ET"
Fallo del sistema (333)	E333	"ET"
Fallo del sistema (336)	E336	"VT"
Fallo del sistema (338)	E338	"ET"
Fallo del sistema (341)	E341	"ET"
Fallo del sistema (342)	E342	"ET"
Fallo del sistema (343)	E343	"ET"
Fallo del sistema (344)	E344	"XQ"
Fallo de comunicación del sistema (350)	E350	"YC"
Fallo de comunicación del sistema (351)	E351	"LT"
Fallo de comunicación del sistema (352)	E352	"LT"
Fallo del sistema (353)	E353	"YC"
Fallo de comunicación del sistema (354)	E354	"YC"
Fallo del sistema (355)	E355	"UT"
Problema de fuego en zona: <z>	E373	"FT"
Problema en la zona: <z>	E374	"EE"
Problema en la zona: <z>	E378	"BG"
Problema en la zona: <z>	E380	"UT"
Avería en zona inalámbrica: <z>	E381	"US"
Fallo del módulo inalámbrico (382)	E382	"UY"
Tamper activo en la zona: <z>	E383	"TA"
Batería baja en zona inalámbrica: <z>	E384	"XT"
Problema en la zona: <z> (389)	E389	"ET"
Problema en la zona: <z> (391)	E391	"NA"
Problema en la zona: <z> (393)	E393	"NC"
Usuario <v> desarmó el sistema	E400	"OP"
Usuario <v> desarmó el sistema	E401	"OP"
Desarme automático	E403	"OA"

Evento del sistema	Código de informe CID	Código de informe de SIA
Desarmado diferido <v> usuario	E405	"OR"
Alarma cancelada por el usuario: <v>	E406	"BC"
Usuario <v> desarmó de forma remota	E407	"OP"
Usuario <v> armó rápido	E408	"OP"
Desarmado remoto	E409	"OS"
Solicitud de devolución de llamada realizada por CRA	E411	"RB"
Descarga de datos realizada con éxito	E412	"RS"
Acceso denegado para el usuario: <v>	E421	"JA"
Entrada por usuario <v>	E422	"DG"
Acceso Forzado <z> zona	E423	"DF"
Acceso de salida denegado para el usuario <v>	E424	"DD"
Salida usuario <v>	E425	"DR"
Usuario <v> desarmó demasiado pronto	E451	"OK"
Usuario <v> armó el sistema demasiado tarde	E452	"OJ"
Usuario <v> Falló al abrir	E453	"CT"
Usuario <v> Falló al cerrar	E454	"CI"
Auto armado fallido	E455	"CI"
Armado parcial por el usuario: <v>	E456	"CG"
Violación de salida por usuario: <v>	E457	"EE"
Armado parcial por el usuario: <v>	E458	"OR"
Recent arm <v> user	E459	"CR"
Introducido código incorrecto	E461	"JA"
Tiempo de auto-armado ampliado por usuario: <v>	E464	"CE"
Dispositivo deshabilitado (501)	E501	"RL"
Dispositivo deshabilitado (520)	E520	"RO"
Sensor inalámbrico deshabilitado en la zona: <z> (552)	E552	"YS"
Zona <z> anulada	E570	"UB"
Zona <z> anulada	E571	"FB"
Zona <z> anulada	E572	"MB"
Zona <z> anulada	E573	"BB"
Anulación de grupo por usuario: <v>	E574	"CG"
Zona <z> anulada	E576	"UB"
Bypass en zona <z> cancelado	E577	"UB"
Ventilación de zona anulada	E579	"UB"
Prueba de recorrido activada por usuario <v>	E607	"TS"
Informe de prueba manual	E601	"RX"
Informe de test periódico	E602	"RP"
Evento del sistema (605)	E605	"JL"
Evento del sistema (606)	E606	"LF"
Problema en el informe de test periódico	E608	"RY"

Evento del sistema	Código de informe CID	Código de informe de SIA
Evento del sistema (622)	E622	"JL"
Evento del sistema (623)	E623	"JL"
Hora y fecha restablecida por usuario <v>	E625	"JT"
Fecha/hora inexacta	E626	"JT"
Programación de sistema iniciada	E627	"LB"
Programación del sistema terminada	E628	"LS"
Evento del sistema (631)	E631	"JS"
Evento del sistema (632)	E632	"JS"
Sistema no activo (654)	E654	"CD"
Alarma médica restaurada	R100	"MH"
Emergencia personal restaurada	R101	"QH"
No más alarma de incendio en la zona: <z>	R110	"FH"
No más alarma de flujo de aguas en la zona: <z>	R113	"SH"
Alarma de pánico restablecida en la zona: <z>	R120	"PH"
Alarma de pánico cancelada por el usuario: <v>	R121	"HH"
Alarma de pánico restablecida en la zona: <z>	R122	"PH"
Alarma de pánico restablecida en la zona: <z>	R123	"PH"
Alarma de pánico restablecida en la zona: <z>	R124	"HH"
Alarma de pánico restablecida en la zona: <z>	R125	"HH"
No más alarma en la zona: <z>	R130	"BH"
No más alarma activa en la zona: <z>	R131	"BH"
No más alarma activa en la zona: <z>	R132	"BH"
No más alarma en la zona: <z>	R133	"BH"
No más alarma en la zona: <z>	R134	"BH"
No más alarma en la zona: <z>	R135	"BH"
No más tamper en la zona: <z>	R137	"TA"
No más alarma en la zona: <z>	R140	"UH"
No más fallo del sistema (143)	R143	"ER"
No más tamper en la zona: <z>	R144	"TR"
No más tamper en la zona: <z>	R145	"TR"
No más alarma en la zona: <z>	R146	"BH"
No más alarma en la zona: <z>	R150	"UH"
No más alarma de gas en la zona: <z>	R151	"GH"
No más alarma de pérdida de agua en la zona: <z>	R154	"WH"
Foil Rotura restaurado en la zona: <z>	R155	"BH"
La temperatura se ha normalizado en el sensor: <n>	R158	"KH"
La temperatura se ha normalizado en el sensor: <n>	R159	"ZH"
No más alarma de CO en la zona: <z>	R162	"GH"
No más falla en la zona de fuego: <z>	R200	"FV"
Monitoreo de restauración de alarma	R220	"BH"

Evento del sistema	Código de informe CID	Código de informe de SIA
No más fallo del sistema (300)	R300	"YA"
Fuente de alimentación AC OK	R301	"AR"
Batería OK	R302	"YR"
No más fallo del sistema (304)	R304	"YG"
Restablecimiento del sistema restaurado en la zona: <z>	R305	"RR"
No más fallo en batería (309)	R309	"YR"
Falla de tierra restablecido	R310	"UR"
No más fallo en batería (311)	R311	"YR"
Restaurar la sobrecarga de corriente de la fuente de alimentación (312)	R312	"YQ"
No más fallo en Sirena/Relé	R320	"RO"
No más fallo del sistema (321)	R321	"YH"
No más fallo del sistema (330)	R330	"ER"
No más fallo del sistema (332)	R332	"ER"
No más fallo del sistema (333)	R333	"ER"
No más fallo del sistema (336)	R336	"VR"
No más fallo del sistema (338)	R338	"ER"
No más fallo del sistema (341)	R341	"ER"
No más fallo del sistema (342)	R342	"ER"
No más fallo del sistema (344)	R344	"XH"
No más fallo de comunicación del sistema (350)	R350	"YK"
No más fallo de comunicación del sistema (351)	R351	"LR"
No más fallo de comunicación del sistema (352)	R352	"LR"
No más fallo del sistema (353)	R353	"YK"
No más fallo de comunicación del sistema (354)	R354	"YK"
No más fallo del sistema (355)	R355	"UJ"
Restablecido problema de fuego en zona: <z>	R373	"FJ"
No más problema en la zona: <z>	R374	"EA"
No más problema en la zona: <z>	R380	"UJ"
No más avería en zona inalámbrica: <z>	R381	"UR"
No más fallo del módulo inalámbrico (382)	R382	"BR"
No más tamper en la zona: <z>	R383	"TR"
Batería OK en zona inalámbrica: <z>	R384	"XR"
No más problema en la zona: <z> (391)	R391	"NS"
No más problema en la zona: <z> (393)	R393	"NS"
Usuario <v> armó el sistema	R400	"CL"
Usuario <v> armó el sistema	R401	"CL"
Armado automático	R403	"CA"
Usuario <v> armó de forma remota	R407	"CL"
Desarmado rápido	R408	"CL"
Armado remoto	R409	"CS"

Evento del sistema	Código de informe CID	Código de informe de SIA
Usuario <v> armó el modo Stay	R441	"CG"
Usuario <v> armó demasiado pronto	R451	"CK"
Usuario <v> desarmó el sistema demasiado tarde	R452	"CJ"
Usuario <v> Falló al cerrar	R454	"CI"
Armado parcial por el usuario: <v>	R456	"CG"
Recent disarm <v> user	R459	"CR"
Dispositivo habilitado (501)	R501	"RG"
Dispositivo habilitado (520)	R520	"RC"
Sensor inalámbrico habilitado en la zona: <z> (552)	R552	"YK"
Bypass en zona <z> cancelado	R570	"UU"
Bypass en zona <z> cancelado	R571	"FU"
Bypass en zona <z> cancelado	R572	"MU"
Bypass en zona <z> cancelado	R573	"BU"
Anulación de grupo por usuario: <v> cancelada	R574	"CF"
Bypass en zona <z> cancelado	R576	"UU"
Bypass en zona <z> cancelado	R577	"UU"
Bypass de la zona de ventilación cancelada	R579	"UU"
Prueba de recorrido desactivada por usuario <v>	R607	"TE"
Hora y fecha restablecida por usuario <v>	R625	"JT"
Sistema activo (654)	R654	"CD"